

パイプテント概算運賃一覧表

エリア名称	南九州	北九州	四国	中国	関西	北陸	東海	信越	関東	南東北	北東北	北海道
都市名	熊本市 宮崎市 鹿児島市	福岡市 佐賀市 長崎市 大分市	松山市 高知市 徳島市 高松市	松江市 山口市 鳥取市 岡山市 広島市	大阪市 大阪市 京都市 神戸市 奈良市 和歌山市	富山市 金沢市 福井市	岐阜市 静岡市 名古屋市 津市	長野市 新潟市 甲府市	23区内 横浜市 水戸市 宇都宮市 前橋市 さいたま市 千葉市	仙台市 山形市 福島市	青森市 盛岡市 秋田市	札幌市
サイズ												
1×1.5間	3,960	3,190	2,750	2,860	2,200	2,860	2,970	3,080	3,300	3,630	4,290	4,840
1.5×2間	3,960	3,190	2,750	2,860	2,200	2,860	2,970	3,080	3,300	3,630	4,290	4,840
1×2.5間	4,840	4,070	3,300	3,520	2,640	3,410	3,520	3,960	4,070	4,620	5,610	6,380
2×3間	5,830	4,730	3,850	4,180	2,970	3,960	4,070	4,620	4,730	5,500	6,710	7,590
2×4間	5,830	4,730	3,850	4,180	2,970	3,960	4,070	4,620	4,730	5,500	6,710	7,590

ウレタンマット概算運賃一覧表(法人向け)

エリア名称	南九州	北九州	四国	中国	関西	北陸	東海	信越	関東	南東北	北東北	北海道	
都市名	熊本市 宮崎市 鹿児島市	福岡市 佐賀市 長崎市 大分市	松山市 高知市 徳島市 高松市	松江市 山口市 鳥取市 岡山市 広島市	大阪市 大阪市 京都市 神戸市 奈良市 和歌山市	富山市 金沢市 福井市	岐阜市 静岡市 名古屋市 津市	長野市 新潟市 甲府市	23区内 横浜市 水戸市 宇都宮市 前橋市 さいたま市 千葉市	仙台市 山形市 福島市	青森市 盛岡市 秋田市	札幌市	
サイズ													
1.5m×2m×20cm	8,140	7,810	5,940	5,610	5,720	3,850	5,720	5,940	5,720	3,850	7,810	8,140	12,100
1.5m×2m×30cm	10,340	9,900	7,480	8,140	7,150	4,510	6,930	7,040	6,930	4,510	9,900	10,340	18,700
2m×3m×20cm	14,080	13,640	9,460	11,220	9,460	5,830	9,460	7,590	9,460	5,830	13,640	14,080	21,780
2m×3m×30cm	22,220	21,230	15,400	17,490	14,520	8,470	14,520	11,660	14,520	8,470	21,230	22,220	31,240
2m×3m×40cm	28,050	26,840	17,710	21,780	18,370	10,560	18,370	14,300	18,370	10,560	26,840	28,050	43,560
2m×3m×50cm	33,880	32,560	23,540	26,510	22,660	12,650	22,110	17,380	22,110	12,650	32,560	33,880	53,240
2m×4m×30cm													
2m×4m×40cm													
2m×4m×50cm													

別途

税込価格(円)

(ご注意)
 ・上記表以外のその他の地域運賃料金は中継料がかかる場合あるため別途見積もりとなります。
 ・運送便は混載便ですので、時間指定は承ることができません。
 ・運賃金額は1個に対しての表示です。
 ・離島の場合は別途離島料がかかりますのでご了承ください。
 ・運送人は一人ですので、荷下ろしにはお手伝いが必要となります。
 ・基本トラック渡しとなりますので、2F以上への配達には別途費用がかかります。
 ・当社の製品には輸送保険がついていますが、万一輸送中に破損した場合は、運送店から事故証明書をもらい当社まで送付して下さい、事故証明書の無い場合責任を負いかねることもあります。
 ・万トトラック運賃が改定された場合は予告なしに変更する場合があります。
 ・個人宅配達の場合は上記金額ではありません。別途見積もりとなります。

テント・マット・パットの製造会社

ニシイテント 製品カタログ

LIST OF PRODUCTS

vol.13

お知らせ

・個人様宅あての荷物の場合運賃が割高になります旨ご了承ください。
 ・世界情勢にてナフサ等原油関連の高騰があった場合には予告なく金額が大幅に変更になる場合がありますのでご容赦ください。



テント・シート・マット・スポーツ用品・看板・帆布製品一式 他

株式会社 **ニシイテント** NISHII TENT
 Mail: info@241tent.co.jp
 URL: http://www.241tent.co.jp

【本社/工場】 〒552-0002 大阪市港区市岡元町2-6-18 TEL:06-6582-2971 FAX:06-6583-3178

【東京出張所】 〒167-0041 東京都杉並区善福寺町2-11-19

【四国営業所】 香川県高松市屋島東町字立石516-2

一般運動用マットSGマーク認定工場 体育緩衝用パッドSGマーク認定工場

特約店

※PL(製造物責任)保険について
 当社の製品は、製造物責任保険付です。設計、製作上のミスによって人身事故を生じた場合は、保険金をお支払い致します。
 ※価格について
 物価(特に石油価格)の急激な変動により価格が変更になる場合がございます。
 ※色について
 掲載の写真仕様・色が実際の色と多少異なる場合がありますが、御了承ください。

INDEX

ウレタンマット	P1~P7
軽量マット	P8
投込マット	P9~P10
ボルダリング用マット	P10
クライミング用マット	P10
体操マット	P11~P20
キッズプレイスマット	P21
ロイター板	P21
跳び箱	P22
パイプテント	P23~P28
ワンタッチテント	P29~P30
緩衝パッド	P31~P34
テニス・バレーボールネット	P35~P36
フロアシート	P37
その他製品	P38

創業1910年



ウレタンマット／抗菌・防臭・防炎ウレタンマット(屋内・屋外兼用)



素材

- 外被: エステル防水6号帆布(メッシュ空気抜付)
エステル防水5号でも製造可能です。(別途)
抗菌・防臭・防炎エステル5号防水帆布(メッシュ空気抜付)
- 芯材: ウレタンフォームA
※2重縫製仕様は1割アップです。

サイズ(cm) 幅×長さ×高さ	ウレタン+マットカバー		交換用マットカバーのみ		重量(kg)
	品番	税込価格(円)	品番	税込価格(円)	
150×200×20	UM-1101	117,370	UM-1101K	57,970	約14
150×200×30	UM-1102	143,770	UM-1102K	60,720	約20
200×300×20	UM-1103	199,320	UM-1103K	95,150	約28
200×300×30	UM-1104	243,320	UM-1104K	100,650	約38
200×300×40	UM-1105	289,960	UM-1105K	103,400	約48
200×300×50	UM-1106	341,440	UM-1106K	106,040	約58
200×400×30	UM-1107	345,620	UM-1107K	137,610	約49
200×400×40	UM-1108	429,770	UM-1108K	141,900	約65
200×400×50	UM-1109	497,310	UM-1109K	150,150	約77
300×300×30	UM-1110	399,190	UM-1110K	144,540	約59
300×300×40	UM-1111	500,390	UM-1111K	158,950	約74
300×300×50	UM-1112	584,210	UM-1112K	173,250	約87

サイズ(cm) 幅×長さ×高さ	ウレタン+抗菌・防臭・防炎マットカバー		交換用抗菌・防臭・防炎マットカバー		重量(kg)
	品番	税込価格(円)	品番	税込価格(円)	
UM-2101	129,140	UM-2101K	63,690	約14	
UM-2102	158,070	UM-2102K	66,660	約20	
UM-2103	219,340	UM-2103K	104,610	約28	
UM-2104	267,520	UM-2104K	110,770	約38	
UM-2105	319,110	UM-2105K	113,740	約48	
UM-2106	375,430	UM-2106K	116,490	約58	
UM-2107	360,910	UM-2107K	151,470	約49	
UM-2108	460,900	UM-2108K	156,200	約65	
UM-2109	533,280	UM-2109K	165,220	約77	
UM-2110	439,230	UM-2110K	159,060	約59	
UM-2111	550,220	UM-2111K	174,900	約74	
UM-2112	642,510	UM-2112K	190,740	約87	

※別注サイズもございますので、ご相談下さい。

ウレタンマット2つ折／抗菌・防臭・防炎ウレタンマット2つ折(屋内・屋外兼用)



素材

- 外被: エステル防水6号帆布(メッシュ空気抜付)
エステル防水5号帆布でも製造可能です。(別途)
抗菌・防臭・防炎エステル5号防水帆布(メッシュ空気抜付)
- 芯材: ウレタンフォームA
※2重縫製仕様は1割アップです。

サイズ(cm) 幅×長さ×高さ	ウレタン+マットカバー		交換用マットカバーのみ		重量(kg)
	品番	税込価格(円)	品番	税込価格(円)	
150×200×20	UM-1201	132,770	UM-1201K	73,150	約15
150×200×30	UM-1202	164,120	UM-1202K	75,900	約21
200×300×20	UM-1203	240,240	UM-1203K	125,290	約29
200×300×30	UM-1204	275,330	UM-1204K	128,040	約39
200×300×40	UM-1205	331,100	UM-1205K	132,330	約50
200×300×50	UM-1206	383,790	UM-1206K	141,900	約60
200×400×30	UM-1207	351,560	UM-1207K	165,110	約52
200×400×40	UM-1208	427,570	UM-1208K	173,360	約66
200×400×50	UM-1209	495,000	UM-1209K	176,110	約79
300×300×30	UM-1210	439,780	UM-1210K	196,130	約60
300×300×40	UM-1211	554,620	UM-1211K	203,280	約75
300×300×50	UM-1212	669,460	UM-1212K	210,210	約89

サイズ(cm) 幅×長さ×高さ	ウレタン+抗菌・防臭・防炎マットカバー		交換用抗菌・防臭・防炎マットカバー		重量(kg)
	品番	税込価格(円)	品番	税込価格(円)	
UM-2201	145,970	UM-2201K	80,520	約15	
UM-2202	180,510	UM-2202K	83,600	約21	
UM-2203	264,330	UM-2203K	137,830	約29	
UM-2204	302,940	UM-2204K	141,020	約39	
UM-2205	364,320	UM-2205K	145,640	約50	
UM-2206	422,070	UM-2206K	156,200	約60	
UM-2207	386,650	UM-2207K	181,720	約52	
UM-2208	468,710	UM-2208K	190,850	約66	
UM-2209	544,500	UM-2209K	193,820	約79	
UM-2210	483,670	UM-2210K	215,820	約60	
UM-2211	610,060	UM-2211K	223,630	約75	
UM-2212	704,000	UM-2212K	231,330	約90	

※別注サイズもございますので、ご相談下さい。

ウレタンマット／抗菌・防臭・防カビウレタンマット(屋内用)



素材

- 外被: エステル3号帆布(メッシュ空気抜付)
エステル4号帆布でも製造可能です。(別途)
※エステル3号の方がエステル4号よりも厚く耐久性があります。
抗菌・防臭・防カビエステル3号帆布(メッシュ空気抜付)
ウレタンフォームA
※2重縫製仕様は1割アップです。
- 芯材: ウレタンフォームA

サイズ(cm) 幅×長さ×高さ	ウレタン+マットカバー		交換用マットカバーのみ		重量(kg)
	品番	税込価格(円)	品番	税込価格(円)	
150×200×20	UM-3101	95,150	UM-3101K	45,760	約12
150×200×30	UM-3102	120,230	UM-3102K	49,720	約17
200×300×20	UM-3103	174,570	UM-3103K	78,430	約24
200×300×30	UM-3104	218,350	UM-3104K	84,150	約34
200×300×40	UM-3105	266,750	UM-3105K	89,540	約44
200×300×50	UM-3106	332,530	UM-3106K	92,290	約63
200×400×30	UM-3107	317,020	UM-3107K	89,540	約46
200×400×40	UM-3108	393,250	UM-3108K	93,720	約60
200×400×50	UM-3109	456,720	UM-3109K	99,220	約72
300×300×30	UM-3110	368,170	UM-3110K	111,540	約52
300×300×40	UM-3111	456,720	UM-3111K	115,830	約69
300×300×50	UM-3112	529,760	UM-3112K	123,090	約82

サイズ(cm) 幅×長さ×高さ	ウレタン+抗菌・防臭マットカバー		交換用抗菌・防臭マットカバー		重量(kg)
	品番	税込価格(円)	品番	税込価格(円)	
UM-4101	108,460	UM-4101K	56,540	約12	
UM-4102	127,490	UM-4102K	59,290	約17	
UM-4103	193,270	UM-4103K	95,150	約24	
UM-4104	237,490	UM-4104K	101,860	約34	
UM-4105	282,700	UM-4105K	104,720	約44	
UM-4106	347,050	UM-4106K	107,470	約63	
UM-4107	329,560	UM-4107K	107,470	約46	
UM-4108	416,350	UM-4108K	110,220	約60	
UM-4109	478,610	UM-4109K	112,970	約72	
UM-4110	382,360	UM-4110K	133,540	約52	
UM-4111	483,230	UM-4111K	136,510	約68	
UM-4112	554,620	UM-4112K	140,910	約81	

※別注サイズもございますので、ご相談下さい。

ウレタンマット2つ折／抗菌・防臭・防カビウレタンマット2つ折(屋内用)



素材

- 外被: エステル3号帆布(メッシュ空気抜付)
エステル4号帆布でも製造可能です。(別途)
※エステル3号の方がエステル4号よりも厚く耐久性があります。
抗菌・防臭・防カビエステル3号帆布(メッシュ空気抜付)
ウレタンフォームA
※2重縫製仕様は1割アップです。
- 芯材: ウレタンフォームA

サイズ(cm) 幅×長さ×高さ	ウレタン+マットカバー		交換用マットカバーのみ		重量(kg)
	品番	税込価格(円)	品番	税込価格(円)	
150×200×20	UM-3201	118,910	UM-3201K	71,720	約12
150×200×30	UM-3202	151,030	UM-3202K	75,900	約18
200×300×20	UM-3203	203,940	UM-3203K	75,020	約25
200×300×30	UM-3204	248,930	UM-3204K	112,970	約35
200×300×40	UM-3205	296,010	UM-3205K	115,610	約45
200×300×50	UM-3206	358,930	UM-3206K	118,470	約55
200×400×30	UM-3207	346,610	UM-3207K	118,470	約47
200×400×40	UM-3208	441,210	UM-3208K	122,650	約61
200×400×50	UM-3209	505,010	UM-3209K	126,720	約74
300×300×30	UM-3210	402,490	UM-3210K	146,520	約54
300×300×40	UM-3211	517,550	UM-3211K	152,350	約69
300×300×50	UM-3212	585,750	UM-3212K	156,750	約83

サイズ(cm) 幅×長さ×高さ	ウレタン+抗菌・防臭マットカバー		交換用抗菌・防臭マットカバー		重量(kg)
	品番	税込価格(円)	品番	税込価格(円)	
UM-4201	142,120	UM-4201K	88,110	約12	
UM-4202	167,090	UM-4202K	91,080	約18	
UM-4203	221,210	UM-4203K	121,220	約25	
UM-4204	268,070	UM-4204K	125,290	約35	
UM-4205	317,900	UM-4205K	128,150	約45	
UM-4206	377,960	UM-4206K	132,330	約55	
UM-4207	369,820	UM-4207K	132,330	約47	
UM-4208	444,400	UM-4208K	133,870	約61	
UM-4209	494,010	UM-4209K	141,900	約74	
UM-4210	428,890	UM-4210K	164,120	約54	
UM-4211	515,790	UM-4211K	168,520	約69	
UM-4212	573,210	UM-4212K	167,420	約83	

※別注サイズもございますので、ご相談下さい。

※ウレタンマットAとはピンホールがなく、スコッチでないウレタンです。

ウレタンマット(すべり止め付) / 抗菌・防臭・防カビウレタンマット(屋内用)(すべり止め付)



裏面:すべり止め

素材

- 外被: エステル3号帆布(メッシュ空気抜付)
エステル4号帆布でも製造可能です。(別途)
※エステル3号の方がエステル4号よりも厚く耐久性があります。
抗菌・防臭・防カビエステル3号帆布(メッシュ空気抜付)
- 裏面: すべり止め帆布
- 芯材: ウレタンフォームA
※2重縫製仕様は1割アップです。

サイズ(cm) 幅×長さ×厚さ	ウレタン+マットカバー		交換用マットカバーのみ		重量(kg)
	品番	税込価格(円)	品番	税込価格(円)	
150×200×20	UM-5101	109,230	UM-5101K	55,220	約12
150×200×30	UM-5102	140,910	UM-5102K	57,970	約17
200×300×20	UM-5103	187,550	UM-5103K	96,360	約24
200×300×30	UM-5104	234,410	UM-5104K	103,400	約34
200×300×40	UM-5105	278,190	UM-5105K	106,040	約44
200×300×50	UM-5106	333,960	UM-5106K	108,790	約63
200×400×30	UM-5107	329,560	UM-5107K	108,790	約46
200×400×40	UM-5108	424,270	UM-5108K	111,540	約59
200×400×50	UM-5109	489,390	UM-5109K	114,510	約72
300×300×30	UM-5110	382,360	UM-5110K	134,860	約55
300×300×40	UM-5111	492,470	UM-5111K	137,720	約70
300×300×50	UM-5112	568,590	UM-5112K	142,120	約85

サイズ(cm) 幅×長さ×厚さ	ウレタン+抗菌・防臭マットカバー		交換用抗菌・防臭マットカバー		重量(kg)
	品番	税込価格(円)	品番	税込価格(円)	
150×200×20	UM-6101	115,830	UM-6101K	66,110	約12
150×200×30	UM-6102	152,350	UM-6102K	67,540	約17
200×300×20	UM-6103	205,150	UM-6103K	104,720	約24
200×300×30	UM-6104	249,260	UM-6104K	112,970	約34
200×300×40	UM-6105	300,410	UM-6105K	117,040	約44
200×300×50	UM-6106	366,080	UM-6106K	119,790	約63
200×400×30	UM-6107	380,600	UM-6107K	115,610	約46
200×400×40	UM-6108	472,340	UM-6108K	118,470	約59
200×400×50	UM-6109	543,620	UM-6109K	121,220	約72
300×300×30	UM-6110	441,210	UM-6110K	143,770	約55
300×300×40	UM-6111	548,570	UM-6111K	146,520	約70
300×300×50	UM-6112	630,850	UM-6112K	149,490	約85

※別注サイズもございますので、ご相談下さい。

ウレタンマット(防災・抗菌・防臭・防カビタイプ) / すべり止め付(屋内用)



すべり止めなし

素材

- 外被: 防災・抗菌・防臭・防カビエステル3号帆布(メッシュ空気抜付)
防災No.A1110157
- 芯材: ウレタンフォームA
※2重縫製仕様は1割アップです。



すべり止め付

裏面:すべり止め

サイズ(cm) 幅×長さ×厚さ	ウレタン+防災・抗菌・防臭マットカバー		交換用防災・抗菌・防臭マットカバーのみ		重量(kg)
	品番	税込価格(円)	品番	税込価格(円)	
150×200×20	UMF-4101	111,760	UMF-4101K	58,410	約12
150×200×30	UMF-4102	131,450	UMF-4102K	61,160	約17
200×300×20	UMF-4103	198,990	UMF-4103K	98,010	約24
200×300×30	UMF-4104	244,640	UMF-4104K	105,050	約34
200×300×40	UMF-4105	291,390	UMF-4105K	108,020	約44
200×300×50	UMF-4106	357,610	UMF-4106K	110,770	約63
200×400×30	UMF-4107	339,460	UMF-4107K	110,770	約46
200×400×40	UMF-4108	428,890	UMF-4108K	113,520	約59
200×400×50	UMF-4109	493,020	UMF-4109K	116,380	約72
300×300×30	UMF-4110	393,910	UMF-4110K	137,500	約55
300×300×40	UMF-4111	497,750	UMF-4111K	140,690	約70
300×300×50	UMF-4112	571,340	UMF-4112K	145,090	約85

サイズ(cm) 幅×長さ×厚さ	ウレタン+防災・抗菌・防臭マットカバー		交換用防災・抗菌・防臭マットカバーのみ		重量(kg)
	品番	税込価格(円)	品番	税込価格(円)	
150×200×20	UMF-6101	119,460	UMF-6101K	68,200	約12
150×200×30	UMF-6102	156,970	UMF-6102K	69,740	約17
200×300×20	UMF-6103	211,200	UMF-6103K	108,020	約24
200×300×30	UMF-6104	256,740	UMF-6104K	116,380	約34
200×300×40	UMF-6105	309,320	UMF-6105K	120,560	約44
200×300×50	UMF-6106	377,190	UMF-6106K	123,420	約63
200×400×30	UMF-6107	392,040	UMF-6107K	119,240	約46
200×400×40	UMF-6108	486,530	UMF-6108K	122,100	約59
200×400×50	UMF-6109	560,120	UMF-6109K	124,960	約72
300×300×30	UMF-6110	454,520	UMF-6110K	148,170	約55
300×300×40	UMF-6111	565,070	UMF-6111K	150,920	約70
300×300×50	UMF-6112	649,880	UMF-6112K	154,000	約85

※別注サイズもございますので、ご相談下さい。

ウレタンマット2つ折(すべり止め付) / 抗菌・防臭・防カビウレタンマット2つ折(屋内用)(すべり止め付)



裏面:すべり止め

素材

- 外被: エステル3号帆布(メッシュ空気抜付)
エステル4号帆布でも製造可能です。(別途)
※エステル3号の方がエステル4号よりも厚く耐久性があります。
抗菌・防臭・防カビエステル3号帆布(メッシュ空気抜付)
- 裏面: すべり止め帆布
- 芯材: ウレタンフォームA
※ビニロン帆布タイプもあります(生地指定下さい)
※2重縫製仕様は1割アップです。

サイズ(cm) 幅×長さ×厚さ	ウレタン+マットカバー		交換用マットカバーのみ		重量(kg)
	品番	税込価格(円)	品番	税込価格(円)	
150×200×20	UM-5201	129,140	UM-5201K	82,610	約12
150×200×30	UM-5202	156,750	UM-5202K	88,110	約18
200×300×20	UM-5203	222,750	UM-5203K	121,220	約25
200×300×30	UM-5204	257,070	UM-5204K	123,530	約35
200×300×40	UM-5205	322,300	UM-5205K	126,720	約45
200×300×50	UM-5206	380,710	UM-5206K	129,470	約55
200×400×30	UM-5207	380,600	UM-5207K	134,860	約47
200×400×40	UM-5208	452,100	UM-5208K	139,040	約63
200×400×50	UM-5209	494,010	UM-5209K	143,220	約74
300×300×30	UM-5210	441,210	UM-5210K	167,090	約57
300×300×40	UM-5211	525,140	UM-5211K	172,920	約72
300×300×50	UM-5212	573,210	UM-5212K	177,320	約85

サイズ(cm) 幅×長さ×厚さ	ウレタン+抗菌・防臭マットカバー		交換用抗菌・防臭マットカバー		重量(kg)
	品番	税込価格(円)	品番	税込価格(円)	
150×200×20	UM-6201	149,490	UM-6201K	97,790	約12
150×200×30	UM-6202	178,860	UM-6202K	100,650	約18
200×300×20	UM-6203	240,240	UM-6203K	137,610	約25
200×300×30	UM-6204	282,700	UM-6204K	143,220	約35
200×300×40	UM-6205	329,670	UM-6205K	145,970	約45
200×300×50	UM-6206	402,820	UM-6206K	148,720	約55
200×400×30	UM-6207	385,220	UM-6207K	151,470	約47
200×400×40	UM-6208	498,740	UM-6208K	148,170	約63
200×400×50	UM-6209	565,400	UM-6209K	163,790	約74
300×300×30	UM-6210	447,590	UM-6210K	187,550	約57
300×300×40	UM-6211	577,830	UM-6211K	197,890	約72
300×300×50	UM-6212	655,600	UM-6212K	202,180	約85

※別注サイズもございますので、ご相談下さい。

ウレタンマット2つ折(防災・抗菌・防臭・防カビタイプ) / すべり止め付(屋内用)



すべり止めなし

素材

- 外被: 防災・抗菌・防臭・防カビエステル3号帆布(メッシュ空気抜付)
防災No.A1110157
- 芯材: ウレタンフォームA
※2重縫製仕様は1割アップです。



すべり止め付

裏面:すべり止め

サイズ(cm) 幅×長さ×厚さ	ウレタン+防災・抗菌・防臭マットカバー		交換用防災・抗菌・防臭マットカバーのみ		重量(kg)
	品番	税込価格(円)	品番	税込価格(円)	
150×200×20	UMF-4201	146,410	UMF-4201K	90,970	約12
150×200×30	UMF-4202	172,150	UMF-4202K	93,720	約18
200×300×20	UMF-4203	227,920	UMF-4203K	124,960	約25
200×300×30	UMF-4204	276,320	UMF-4204K	129,140	約35
200×300×40	UMF-4205	327,470	UMF-4205K	132,110	約45
200×300×50	UMF-4206	389,400	UMF-4206K	136,400	約55
200×400×30	UMF-4207	381,040	UMF-4207K	136,400	約47
200×400×40	UMF-4208	457,930	UMF-4208K	137,830	約63
200×400×50	UMF-4209	508,860	UMF-4209K	146,190	約74
300×300×30	UMF-4210	441,760	UMF-4210K	169,180	約57
300×300×40	UMF-4211	531,410	UMF-4211K	173,580	約72
300×300×50	UMF-4212	590,590	UMF-4212K	181,170	約85

サイズ(cm) 幅×長さ×厚さ	ウレタン+防災・抗菌・防臭マットカバー		交換用防災・抗菌・防臭マットカバーのみ		重量(kg)
	品番	税込価格(円)	品番	税込価格(円)	
150×200×20	UMF-6201	154,000	UMF-6201K	100,760	約12
150×200×30	UMF-6202	184,250	UMF-6202K	103,730	約18
200×300×20	UMF-6203	247,500	UMF-6203K	14,190	約25
200×300×30	UMF-6204	291,390	UMF-6204K	147,620	約35
200×300×40	UMF-6205	339,570	UMF-6205K	150,370	約45
200×300×50	UMF-6206	414,920	UMF-6206K	153,230	約55
200×400×30	UMF-6207	396,990	UMF-6207K	156,090	約47
200×400×40	UMF-6208	513,590	UMF-6208K	152,680	約63
200×400×50	UMF-6209	582,450	UMF-6209K	168,740	約74
300×300×30	UMF-6210	461,010	UMF-6210K	193,380	約57
300×300×40	UMF-6211	595,320	UMF-6211K	203,720	約73
300×300×50	UMF-6212	675,290	UMF-6212K	208,340	約85

※別注サイズもございますので、ご相談下さい。
※ウレタンマットAとはピンホールがなく、スコッチでないウレタンです。

アーチェリーウレタンマット(屋内・屋外兼用) / アーチェリーウレタンマット2つ折

■スパイク使用可能なマットです。



素材

- 外被: エステル6号防水帆布
エステル5号帆布でも製造可能です。(別途)
- 上面: アーチェリーネット(上面メッシュ)
- 芯材: ウレタンフォームA
※ピニロン帆布タイプもあります(生地指定下さい)
※2重縫製仕様は1割アップです。

サイズ(cm) 幅×長さ×高さ	アーチェリーウレタンマット				重量(kg)
	ウレタン+マットカバー		マットカバーのみ		
	品番	税込価格(円)	品番	税込価格(円)	
200×300×30	UM-7104	264,330	UM-7104K	124,190	約41
200×300×40	UM-7105	321,860	UM-7105K	125,510	約53
200×300×50	UM-7106	374,220	UM-7106K	130,900	約64
200×300×60	UM-7116	442,860	UM-7116K	144,650	約69
200×400×30	UM-7107	370,370	UM-7107K	171,930	約54
200×400×40	UM-7108	444,290	UM-7108K	177,210	約69
200×400×50	UM-7109	505,230	UM-7109K	180,510	約83
300×300×30	UM-7110	459,910	UM-7110K	215,270	約61
300×300×40	UM-7111	551,210	UM-7111K	221,210	約78
300×300×50	UM-7112	627,660	UM-7112K	228,690	約94

サイズ(cm) 幅×長さ×高さ	アーチェリーウレタンマット2つ折り				重量(kg)
	ウレタン+マットカバー		マットカバーのみ		
	品番	税込価格(円)	品番	税込価格(円)	
200×300×30	UM-7204	323,950	UM-7204K	159,500	約42
200×300×40	UM-7205	348,920	UM-7205K	166,430	約54
200×300×50	UM-7206	413,050	UM-7206K	171,930	約66
200×300×60	UM-7216	474,870	UM-7216K	181,500	約72
200×400×30	UM-7207	407,220	UM-7207K	207,240	約55
200×400×40	UM-7208	470,140	UM-7208K	215,490	約70
200×400×50	UM-7209	533,060	UM-7209K	220,880	約84
300×300×30	UM-7210	518,980	UM-7210K	259,270	約62
300×300×40	UM-7211	577,830	UM-7211K	269,610	約79
300×300×50	UM-7212	655,600	UM-7212K	275,330	約97

※別注サイズもございますので、ご相談下さい。

アーチェリーウレタンマット(積層タイプ/屋内・屋外兼用)

芯材に積層構造(通常のウレタンフォーム+スーパーソフトウレタン)を採用しています。

■スパイク使用可能なマットです。

素材

- 外被: エステル6号防水帆布
エステル5号帆布でも製造可能です。(別途)
- 上面: アーチェリーネット(上面メッシュ)
- 芯材: ウレタンフォームA
スーパーソフトウレタンA
※2重縫製仕様は1割アップです。



仕様

スーパーソフトA
200mmまたは300mm
ウレタンフォームA
300mm

サイズ(cm) 幅×長さ×高さ	アーチェリーウレタンマット		重量(kg)
	品番	税込価格(円)	
200×300×50	UM-7106S	431,970	約65
200×300×60	UM-7116S	514,360	約70
200×400×50	UM-7109S	602,800	約85

サイズ(cm) 幅×長さ×高さ	アーチェリーウレタンマット2つ折り		重量(kg)
	品番	税込価格(円)	
200×300×50	UM-7206S	490,490	約66
200×300×60	UM-7216S	576,070	約72
200×400×50	UM-7209S	632,500	約87

走り高跳び用マット(屋内・屋外兼用)

■スパイク使用可能なマットです。

素材

- 外被: エステル防水帆布(連結ベルト付)(色:グリーン)
側面の別注可(別途)
- 上面: アーチェリーネット(上面メッシュ)
- 芯材: ウレタンフォーム井桁式



※写真は別注(赤)です。

特徴

中身の板ウレタンを井桁式に挟み込むことによりショック吸収に優れたマットです。上面部がメッシュの為スパイクでも使用できます。

井桁式イメージ図

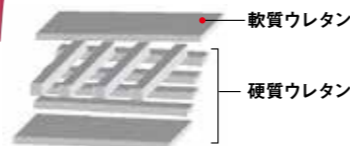

サイズ(cm) 幅×長さ×高さ	走り高跳び用ウレタンマット	
	品番	税込価格(円)
200×250×40	UM-N-7204	389,730
200×250×50	UM-N-7205	439,780
200×250×60	UM-N-7206	486,310
200×300×40	UM-N-7304	461,450
200×300×50	UM-N-7305	528,110
200×300×60	UM-N-7306	593,560

※別注サイズもございますので、ご相談下さい。

改良 カラーウレタンマット(屋内用)

■エステル4号→3号にすることで耐久性をUPしています



素材

- 外被: エステルカラー3号帆布(メッシュ空気抜付)
ファスナー隠し、抗菌・防臭・防カビ仕様
- 芯材: ウレタンフォームA
※2重縫製仕様は1割アップです。

※すべり止め付は下記価格より10,000円アップです。

サイズ(cm) 幅×長さ×高さ	ウレタン+マットカバー		マットカバーのみ		重量(kg)
	品番	税込価格(円)	品番	税込価格(円)	
150×200×20	UKM-1101	115,280	UKM-1101K	58,960	約12
200×300×20	UKM-1103	203,390	UKM-1103K	97,900	約23
200×300×30	UKM-1104	255,530	UKM-1104K	100,540	約32
200×300×40	UKM-1105	318,340	UKM-1105K	104,390	約42

※別注サイズもございますので、ご相談下さい。

改良 カラーウレタンマット2つ折(屋内用)

■エステル4号→3号にすることで耐久性をUPしています



素材

<カラーウレタンマット2つ折>

- 外被: エステルカラー3号帆布(メッシュ空気抜付)
ファスナー隠し、抗菌・防臭・防カビ仕様
- 芯材: ウレタンフォームA
※2重縫製仕様は1割アップです。

カラーウレタンマット

サイズ(cm) 幅×長さ×高さ	ウレタン+マットカバー		マットカバーのみ		重量(kg)
	品番	税込価格(円)	品番	税込価格(円)	
150×200×20	UKM-1201	138,600	UKM-1201K	66,660	約13
200×300×20	UKM-1203	228,800	UKM-1203K	125,070	約24
200×300×30	UKM-1204	284,240	UKM-1204K	130,460	約33
200×300×40	UKM-1205	337,040	UKM-1205K	141,900	約43

カラーウレタンマットすべり止め付

サイズ(cm) 幅×長さ×高さ	ウレタン+マットカバー		マットカバーのみ		重量(kg)
	品番	税込価格(円)	品番	税込価格(円)	
150×200×20	UKM-1201N	139,150	UKM-1201NK	68,860	約13
200×300×20	UKM-1203N	232,760	UKM-1203NK	131,230	約24
200×300×30	UKM-1204N	288,970	UKM-1204NK	137,940	約33
200×300×40	UKM-1205N	342,320	UKM-1205NK	162,360	約43

※別注サイズもございますので、ご相談下さい。

抗菌連結カラーマット(室内用)

素材

- 外被: ポリエステルターポリン(抗菌・防臭・防水・防炎加工)
- 芯材: ウレタンフォームA
- 色: 赤、青、黄、緑の4色(色別途相談乗ります)



サイズ(cm) 幅×長さ×高さ	ウレタン+マットカバー		重量(kg)
	品番	税込価格(円)	
90×180×10	MKR-001	54,560	約5
90×180×20	MKR-002	83,490	約8
すべり止め付 90×180×10	MKR-001N	55,440	約5
すべり止め付 90×180×20	MKR-002N	85,140	約9

※別注サイズもございますので、ご相談下さい。

※ウレタンマットAとはピンホールがなく、スコッチでないウレタンです。

ウレタンマット3つ折

※別注サイズもございますので、ご相談下さい。



素材

- 外被: エステル3号帆布(メッシュ空気抜付) 抗菌・防臭エステル帆布
 - 芯材: ウレタンフォームA
- ※2重縫製仕様は1割アップです。

ウレタンマット3つ折り / 抗菌防臭ウレタンマット3つ折り(屋内用)

サイズ(cm) 幅×長さ×厚さ	ウレタン+マットカバー		ウレタン+マットカバー(抗菌・防臭)		重量(kg)
	品番	税込価格(円)	品番	税込価格(円)	
200×300(75+150+75)×30	UM-8104	313,170	UM-9104	341,770	約36
200×300(75+150+75)×40	UM-8105	380,050	UM-9105	410,300	約51
200×300(75+150+75)×50	UM-8106	441,540	UM-9106	476,960	約56
200×400(100+200+100)×30	UM-8107	403,150	UM-9107	435,820	約49
200×400(100+200+100)×40	UM-8108	518,430	UM-9108	560,120	約67
200×400(100+200+100)×50	UM-8109	585,750	UM-9109	632,390	約70

ウレタンマット3つ折りすべり止め付き / 抗菌防臭・防カビウレタンマット3つ折り(屋内用)

サイズ(cm) 幅×長さ×厚さ	ウレタン+マットカバー		ウレタン+マットカバー(抗菌・防臭)		重量(kg)
	品番	税込価格(円)	品番	税込価格(円)	
200×300(75+150+75)×30	UM-8204	326,590	UM-9204	358,930	約37
200×300(75+150+75)×40	UM-8205	393,800	UM-9205	430,430	約52
200×300(75+150+75)×50	UM-8206	461,010	UM-9206	500,830	約58
200×400(100+200+100)×30	UM-8207	422,620	UM-9207	457,600	約50
200×400(100+200+100)×40	UM-8208	574,530	UM-9208	587,730	約69
200×400(100+200+100)×50	UM-8209	595,430	UM-9209	663,960	約73

素材

- 外被: エステル防水帆布(メッシュ空気抜付)
 - 芯材: ウレタンフォームA
- ※2重縫製仕様は1割アップです。

ウレタンマット3つ折り(屋内外兼用)

サイズ(cm) 幅×長さ×厚さ	ウレタン+マットカバー		重量(kg)
	品番	税込価格(円)	
200×300(75+150+75)×30	UM-A104	345,730	約40
200×300(75+150+75)×40	UM-A105	402,710	約53
200×300(75+150+75)×50	UM-A106	469,810	約61
200×400(100+200+100)×30	UM-A107	451,330	約53
200×400(100+200+100)×40	UM-A108	522,390	約70
200×400(100+200+100)×50	UM-A109	610,610	約77

走り高跳用マット(雨天カバー付)

棒高跳用マット(雨天カバー付)

■井桁式イメージ図

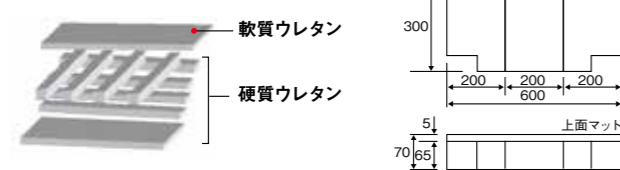

素材

- 外被: ポリエステル帆布
- 芯材: ウレタン3層構造(本体)スーパーソフト(上面マット)

サイズ(cm)	幅×長さ×厚さ	品番	税込価格(円)
600×300×70	MHT001		2,138,620

カバー: 幅610cm×長さ305cm×厚さ70cm

■井桁式イメージ図

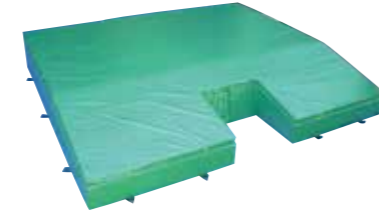
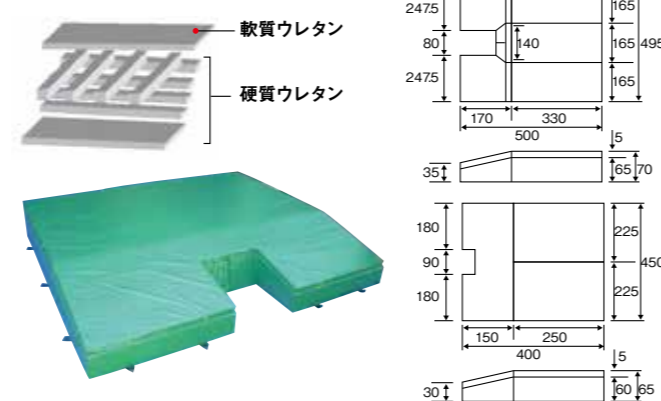

素材

- 外被: ポリエステル帆布
- 芯材: ウレタン3層構造(本体)スーパーソフト(上面マット)

サイズ(cm)	幅×長さ×厚さ	品番	税込価格(円)
495×500×70	MBT001		2,747,030

サイズ(cm)	幅×長さ×厚さ	品番	税込価格(円)
450×400×65	MBT002		2,180,090

カバー: 幅460cm×長さ405cm×厚さ65cm

※別注サイズもございますので、ご相談下さい。

軽量マット2つ折 : 選べる色が増えました

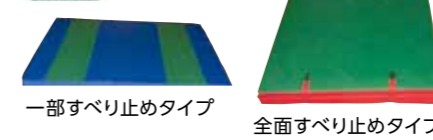
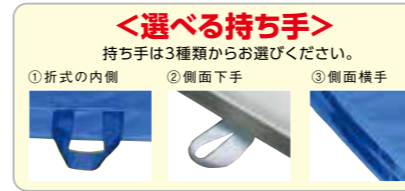

素材 : KEIMAT01A

- 外被: ペットボトル再生エステル4号帆布(抗菌・防臭)
 - 裏面: 全面すべり止め
 - 芯材: 合成スポンジ+ポリスポンジの積層生地色イメージ
- 9色からお選びください。



※実際の生地は上記と多少異なります。上記以外の色にしましては別途お問い合わせください。

素材 : KEIMAT01、02

- 外被: 9号帆布(裏面: すべり止め付き)又は、エステルカラー4号帆布(抗菌・防臭加工)(裏面: すべり止め付き)色は、赤・青・黄・緑・オレンジ
- 裏面: 全面すべり止め
- 芯材: ウレタンフォーム+ポリスポンジの積層

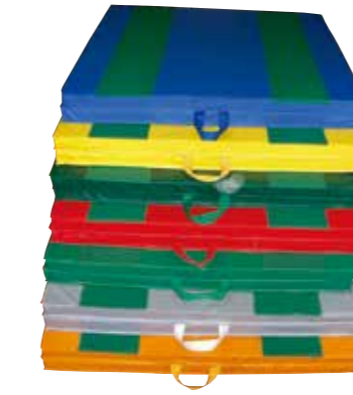

サイズ(cm)	幅×長さ×厚み	品番	税込価格(円)	重量(kg)	備考
60×180×4		KEIMAT11	35,200	約2	①ターポリン(抗菌、防炎、防水)一部すべり止め
90×180×4		KEIMAT12	41,690	約3	
90×180×4		KEIMAT41	42,240	約3	②ターポリン(抗菌、防炎、防水)全面すべり止め
90×180×5		KEIMAT42	44,330	約4	
90×180×4		KEIMAT61	43,890	約5	ターポリン(防炎、防水)、全面すべり止め
90×180×5		KEIMAT62	45,540	約5	
100×200×5.5		KEIMAT01A	47,850	約5	再生エステル帆布(抗菌・防臭加工)、全面滑り止め
90×180×5.5		KEIMAT01	40,040	約4	
120×240×5.5		KEIMAT02	68,970	約7	9号帆布、裏面全面滑り止め

※ウレタンフォーム+ポリスポンジの場合の重量です。※連結タイプ(マジックテープ接続)も製造可能です。お気軽にお問い合わせ下さい。※別注サイズもございますので、ご相談下さい。※すべり止めなしのマットも可能です。(同値)

軽量マット2つ折 : 環境に配慮したバイオマスターポリン使用

NEW

素材 : KEIMATBシリーズ

- 外被: バイオマスターポリン(抗菌・防臭・防水・防炎加工)環境に配慮したオリジナル生地。
- 裏面: 全面すべり止め付
- 芯材: KEIMATB11、12: ポリエチレンフォーム KEIMATB21、22: 半硬質ウレタン

生地色イメージ



※実際の生地は上記と多少異なります。

サイズ(cm)	幅×長さ×厚み	品番	税込価格(円)	重量(kg)	備考
90×180×4		KEIMATB11	44,880	約3.4	芯材: ポリエチレンフォーム
90×180×5		KEIMATB12	47,410	約4.4	
90×180×4		KEIMATB21	44,880	約3.4	芯材: 半硬質ウレタン
90×180×5		KEIMATB22	47,410	約4.4	

各生地物の物性データ

商品	引張強さ(N/3cm)(縦/横)	引裂強度(N)(縦/横)
バイオマスターポリン	1134/1108	321/348
非塩ビ抗菌ターポリンA	550/520	110/90
抗菌ターポリンB	576/530	95/99

柔道投込用マット／柔道投込用マット(すべり止め付)

素材

- 外被: エステル3号帆布
- 芯材: ウレタンフォームAと合成スポンジの積層又は合成スポンジ



厚み10cmタイプ

合成スポンジ	4
ウレタンフォーム	6

厚み6cmタイプ

ウレタンフォーム	4
合成スポンジ	6

合成スポンジ	6
--------	---

素材

- 外被: エステル3号帆布 裏面すべり止め付
- 芯材: ウレタンフォームAと合成スポンジの積層又は合成スポンジ



裏面:すべり止め

厚み10cmタイプ

合成スポンジ	4
ウレタンフォーム	6

すべり止め

厚み6cmタイプ

ウレタンフォーム	4
合成スポンジ	6

すべり止め

厚み6cmタイプ

合成スポンジ	6
--------	---

すべり止め

サイズ(cm) 幅×長さ×厚さ	柔道投込用マット ウレタン+マットカバー		重量(kg)
	品番	税込価格(円)	
150×200×10	JNM2101	102,740	約16
200×200×10	JNM2102	132,770	約21
300×300×10	JNM2103	294,030	約45
88×176×6	JNM2104	51,480	約11
91×182×6	JNM2105	52,030	約12

※別注サイズもございますので、ご相談下さい。

サイズ(cm) 幅×長さ×厚さ	柔道投込用マット ウレタン+マットカバー		重量(kg)
	品番	税込価格(円)	
150×200×10	JNM2101N	111,320	約16
200×200×10	JNM2102N	146,190	約21
300×300×10	JNM2103N	323,510	約45
88×176×6	JNM2104N	56,430	約11
91×182×6	JNM2105N	56,430	約12

※別注サイズもございますので、ご相談下さい。

柔道投込用マット(防災・抗菌・防臭・防カビ仕様)
柔道投込用マット(防災・抗菌・防臭・防カビ仕様)(すべり止め付)

素材

- 外被: エステル防災・抗菌・防臭・防カビ加工3号帆布 防災No.A1110157
- 芯材: ウレタンフォームAと合成スポンジの積層又は合成スポンジ ※抗菌・防臭タイプもあります。



厚み10cmタイプ

合成スポンジ	4
ウレタンフォーム	6

厚み6cmタイプ

ウレタンフォーム	4
合成スポンジ	6

合成スポンジ	6
--------	---

素材

- 外被: エステル防災・抗菌・防臭・防カビ加工3号帆布 裏面すべり止め付き 防災No.A1110157
- 芯材: ウレタンフォームAと合成スポンジの積層又は合成スポンジ ※抗菌・防臭タイプもあります。



裏面:すべり止め

厚み10cmタイプ

合成スポンジ	4
ウレタンフォーム	6

すべり止め

厚み6cmタイプ

ウレタンフォーム	4
合成スポンジ	6

すべり止め

厚み6cmタイプ

合成スポンジ	6
--------	---

すべり止め

サイズ(cm) 幅×長さ×厚さ	柔道投込用マット ウレタン+マットカバー		重量(kg)
	品番	税込価格(円)	
150×200×10	JNM3101	112,860	約16
200×200×10	JNM3102	139,370	約21
300×300×10	JNM3103	308,880	約45
88×176×6	JNM3104	54,340	約11
91×182×6	JNM3105	55,880	約12

※別注サイズもございますので、ご相談下さい。

サイズ(cm) 幅×長さ×厚さ	柔道投込用マット ウレタン+マットカバー		重量(kg)
	品番	税込価格(円)	
150×200×10	JNM3101N	124,630	約16
200×200×10	JNM3102N	153,890	約21
300×300×10	JNM3103N	339,790	約45
88×176×6	JNM3104N	60,170	約11
91×182×6	JNM3105N	60,170	約12

※別注サイズもございますので、ご相談下さい。

柔道投込マット 特別タイプ／柔道投込マット 特別タイプ(2つ折)

素材

- 外被: エステル6号 帆布(青)
- 芯材: ポリエチレンフォーム



ポリエチレンフォーム 50

※裏面すべり止め仕様は1割アップです。

サイズ(cm) 幅×長さ×厚さ	柔道投込用マット2つ折 ウレタン+マットカバー		重量(kg)
	品番	税込価格(円)	
200×200×5	JNM2201	108,020	約16
200×300×5	JNM2202	164,010	約21
240×300×5	JNM2203	215,050	約24

※別注サイズもございますので、ご相談下さい。

素材

- 外被: 9号抗菌・防臭帆布(裏面すべり止め付き)
- 芯材: 片面 ポリエチレンフォーム 片面 積層(ミラスポンジ+合成スポンジ) ※2重縫製仕様は1割アップです。



<選ぶ持ち手>

1. 横手、2. 下手からお選びください。

1.横手

2.下手



芯材仕様

ポリエチレンフォーム	ミラスポンジ
合成スポンジ	

サイズ(cm) 幅×長さ×厚さ	品番	税込価格(円)	重量(kg)
200×200×5	JNM0301	149,710	約10
200×300×5	JNM0302	225,830	約15
すべり止め付 200×200×5	JNM0301N	164,670	約11
すべり止め付 200×300×5	JNM0302N	248,270	約16

※別注サイズもございますので、ご相談下さい。

ボルダリング・クライミング用マット



設計見積

詳しくは別冊カタログ確認下さい

- 外被: 予算に合わせて提案致します(ターポリン、中型テント地等) カラー(20色以上)
- 芯材: 単層ウレタン、積層ウレタン等 厚みも希望通りで制作します。

すべり止めメッシュシート



【材質】

メッシュ面には塩化ビニールコーティング

【特徴】

周囲には赤テープを縫製しています。

サイズ(mm) 幅×長さ×厚み(約2mm)	品番	税込価格(円)
900×1800	SPMS-001	11,330
900×3600	SPMS-002	22,660
1200×2000	SPMS-003	31,570
1200×2400	SPMS-004	35,200
1200×3000	SPMS-005	36,630
1200×4000	SPMS-006	49,280
1200×5000	SPMS-007	56,100
1200×6000	SPMS-008	67,430

※別注サイズもございますので、ご相談下さい。

一般運動用マット(厚み50mm)

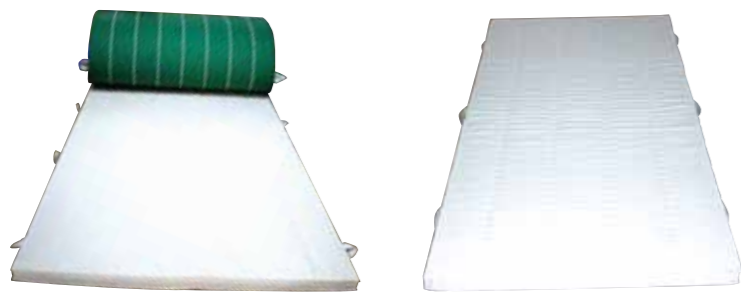

サイズ(cm) 幅 × 長さ		コンビ入りマット									
幅	長さ	品番	90×180	90×240	90×300	120×240	120×300	120×360	120×600	150×300	150×600
6号帆布	コンビ入りマット	品番	MA-2561	MA-2562	MA-2563	MA-2564	MA-2565	MA-2566	MA-2567	MA-2568	MA-2569
	税込価格(円)	39,820	55,220	68,750	72,050	87,340	105,160	175,780	112,970	213,180	
9号帆布	コンビ入りマット	品番	MA-2591	MA-2592	MA-2593	MA-2594	MA-2595	MA-2596	MA-2597	MA-2598	MA-2599
	税込価格(円)	37,180	49,720	61,710	64,680	79,200	96,690	163,900	106,590	198,220	
コンビ入りマット すべり止め付		品番	MA-2561N	MA-2562N	MA-2563N	MA-2564N	MA-2565N	MA-2566N	MA-2567N	MA-2568N	MA-2569N
税込価格(円)		46,640	62,260	77,660	79,530	100,760	117,370	199,650	128,150	252,120	
9号帆布		品番	MA-2591N	MA-2592N	MA-2593N	MA-2594N	MA-2595N	MA-2596N	MA-2597N	MA-2598N	MA-2599N
税込価格(円)		41,360	55,660	70,180	73,370	94,600	110,440	182,930	118,910	234,630	

サイズ(cm) 幅 × 長さ		合成スポンジマット									
幅	長さ	品番	90×180	90×240	90×300	120×240	120×300	120×360	120×600	150×300	150×600
6号帆布	合成スポンジマット	品番	MB-2561	MB-2562	MB-2563	MB-2564	MB-2565	MB-2566	MB-2567	MB-2568	MB-2569
	税込価格(円)	37,950	50,820	62,700	66,440	81,400	96,690	159,390	106,150	204,380	
9号帆布	合成スポンジマット	品番	MB-2591	MB-2592	MB-2593	MB-2594	MB-2595	MB-2596	MB-2597	MB-2598	MB-2599
	税込価格(円)	33,770	46,090	58,190	75,350	73,150	91,960	150,480	96,800	189,200	
合成スポンジマット すべり止め付		品番	MB-2561N	MB-2562N	MB-2563N	MB-2564N	MB-2565N	MB-2566N	MB-2567N	MB-2568N	MB-2569N
税込価格(円)		44,550	59,400	74,250	77,660	95,260	114,290	190,080	119,900	239,910	
9号帆布		品番	MB-2591N	MB-2592N	MB-2593N	MB-2594N	MB-2595N	MB-2596N	MB-2597N	MB-2598N	MB-2599N
税込価格(円)		41,360	55,220	68,750	70,180	88,000	105,490	174,680	111,210	224,070	

サイズ(cm) 幅 × 長さ		軽量マット									
幅	長さ	品番	90×180	90×240	90×300	120×240	120×300	120×360	120×600	150×300	150×600
6号帆布	軽量マット	品番	MC-2561	MC-2562	MC-2563	MC-2564	MC-2565	MC-2566	MC-2567	MC-2568	MC-2569
	税込価格(円)	39,820	53,680	67,210	69,740	88,000	103,730	172,590	112,970	222,640	
9号帆布	軽量マット	品番	MC-2591	MC-2592	MC-2593	MC-2594	MC-2595	MC-2596	MC-2597	MC-2598	MC-2599
	税込価格(円)	36,850	50,270	62,700	64,130	79,530	94,600	158,620	105,160	208,780	
軽量マット すべり止め付		品番	MC-2561N	MC-2562N	MC-2563N	MC-2564N	MC-2565N	MC-2566N	MC-2567N	MC-2568N	MC-2569N
税込価格(円)		45,980	62,480	75,790	77,330	97,350	114,180	186,780	120,230	237,160	
9号帆布		品番	MC-2591N	MC-2592N	MC-2593N	MC-2594N	MC-2595N	MC-2596N	MC-2597N	MC-2598N	MC-2599N
税込価格(円)		43,340	57,970	71,280	74,360	92,070	110,000	183,590	114,180	225,060	

*別注サイズもございますので、ご相談下さい。

マットカバー(抗菌・防臭)

生地: エステル3号帆布、ファスナー付

*生地別注等可能です。(別途)

サイズ(cm) 幅 × 長さ	90×180	90×240	90×300	120×240	120×300	120×360	120×600	150×300	150×600
すべり止めなし	品番 MTK-1S	MTK-2S	MTK-3S	MTK-4S	MTK-5S	MTK-6S	MTK-7S	MTK-8S	MTK-9S
税込価格(円)	28,160	36,300	44,770	55,880	58,520	77,770	129,910	74,470	148,610
すべり止め付	品番 MTK-1SN	MTK-2SN	MTK-3SN	MTK-4SN	MTK-5SN	MTK-6SN	MTK-7SN	MTK-8SN	MTK-9SN
税込価格(円)	32,340	42,020	51,480	45,650	70,840	93,940	149,490	85,690	170,720

一般運動用マット(厚み50mm)

抗菌・防臭タイプ

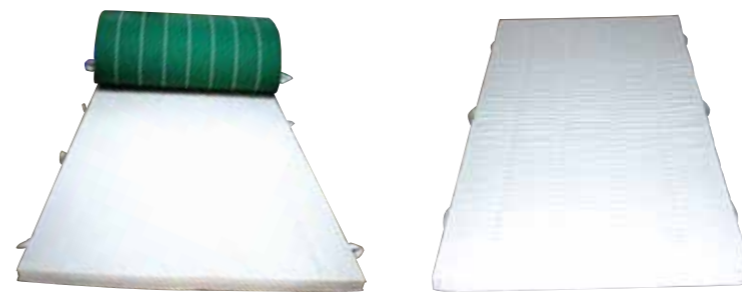

サイズ(cm) 幅 × 長さ		コンビ入りマット									
幅	長さ	品番	90×180	90×240	90×300	120×240	120×300	120×360	120×600	150×300	150×600
6号帆布	コンビ入りマット 外被:抗菌・防臭	品番	MI-2561	MI-2562	MI-2563	MI-2564	MI-2565	MI-2566	MI-2567	MI-2568	MI-2569
	税込価格(円)	45,210	60,720	75,790	77,550	97,570	116,050	193,270	120,780	241,230	
9号帆布	コンビ入りマット 外被:抗菌・防臭	品番	MI-2591	MI-2592	MI-2593	MI-2594	MI-2595	MI-2596	MI-2597	MI-2598	MI-2599
	税込価格(円)	41,690	55,660	69,740	71,940	89,540	107,580	178,860	112,640	223,630	
コンビ入りマット 外被:抗菌・防臭 すべり止め付		品番	MI-2561N	MI-2562N	MI-2563N	MI-2564N	MI-2565N	MI-2566N	MI-2567N	MI-2568N	MI-2569N
税込価格(円)		48,840	65,230	81,840	85,030	106,480	127,820	210,210	134,530	266,200	
9号帆布		品番	MI-2591N	MI-2592N	MI-2593N	MI-2594N	MI-2595N	MI-2596N	MI-2597N	MI-2598N	MI-2599N
税込価格(円)		46,640	62,260	77,660	80,630	99,220	119,240	198,990	124,850	245,080	

サイズ(cm) 幅 × 長さ		合成スポンジマット									
幅	長さ	品番	90×180	90×240	90×300	120×240	120×300	120×360	120×600	150×300	150×600
6号帆布	合成スポンジマット 外被:抗菌・防臭	品番	MD-2561	MD-2562	MD-2563	MD-2564	MD-2565	MD-2566	MD-2567	MD-2568	MD-2569
	税込価格(円)	43,230	58,190	72,050	75,020	93,390	112,200	192,280	119,570	238,920	
9号帆布	合成スポンジマット 外被:抗菌・防臭	品番	MD-2591	MD-2592	MD-2593	MD-2594	MD-2595	MD-2596	MD-2597	MD-2598	MD-2599
	税込価格(円)	39,270	51,260	63,470	68,200	84,920	103,180	169,510	106,370	212,300	
合成スポンジマット 外被:抗菌・防臭 すべり止め付		品番	MD-2561N	MD-2562N	MD-2563N	MD-2564N	MD-2565N	MD-2566N	MD-2567N	MD-2568N	MD-2569N
税込価格(円)		46,860	62,480	77,880	82,720	103,070	123,200	204,380	127,050	256,960	
9号帆布		品番	MD-2591N	MD-2592N	MD-2593N	MD-2594N	MD-2595N	MD-2596N	MD-2597N	MD-2598N	MD-2599N
税込価格(円)		44,440	58,190	71,390	77,550	93,940	115,060	193,270	121,990	245,080	

サイズ(cm) 幅 × 長さ		軽量マット									
幅	長さ	品番	90×180	90×240	90×300	120×240	120×300	120×360	120×600	150×300	150×600
6号帆布	軽量マット 外被:抗菌・防臭	品番	MH-2561	MH-2562	MH-2563	MH-2564	MH-2565	MH-2566	MH-2567	MH-2568	MH-2569
	税込価格(円)	45,540	61,160	77,110	78,320	97,130	118,360	197,120	134,530	265,320	
9号帆布	軽量マット 外被:抗菌・防臭	品番	MH-2591	MH-2592	MH-2593	MH-2594	MH-2595	MH-2596	MH-2597	MH-2598	MH-2599
	税込価格(円)	42,570	57,200	71,280	74,030	92,730	109,230	185,020	124,960	231,990	
軽量マット 外被:抗菌・防臭 すべり止め付		品番	MH-2561N	MH-2562N	MH-2563N	MH-2564N	MH-2565N	MH-2566N	MH-2567N	MH-2568N	MH-2569N
税込価格(円)		48,950	65,340	81,620	84,040	104,940	125,840	208,010	128,150	244,750	
9号帆布		品番	MH-2591N	MH-2592N	MH-2593N	MH-2594N	MH-2595N	MH-2596N	MH-2597N	MH-2598N	MH-2599N
税込価格(円)		45,870	61,600	76,560	79,640	98,450	119,790	197,450	125,840	239,690	

*別注サイズもございますので、ご相談下さい。

マットカバー(防水仕様)

抗菌・防臭タイプ

生地: ターボリン(抗菌・防臭・防水・防炎加工)、ファスナー付

*生地別注等可能です。(別途)

カラー: 赤・青・黄・緑・アイボリー

サイズ(cm) 幅 × 長さ	90×180	90×240	90×300	120×240	120×300	120×360	120×600	150×300	150×600
すべり止めなし	品番 MBK-1	MBK-2	MBK-3	MBK-4	MBK-5	MBK-6	MBK-7	MBK-8	MBK-9
税込価格(円)	28,050	36,410	44,660	55,880	61,380	81,180	129,800	74,250	148,280
すべり止め付	品番 MBK-1N	MBK-2N	MBK-3N	MBK-4N	MBK-5N	MBK-6N	MBK-7N	MBK-8N	MBK-9N
税込価格(円)	34,100	44,110	54,120	67,540	74,140	98,560	156,750	89,650	178,970

一般運動用マット(厚み60mm)

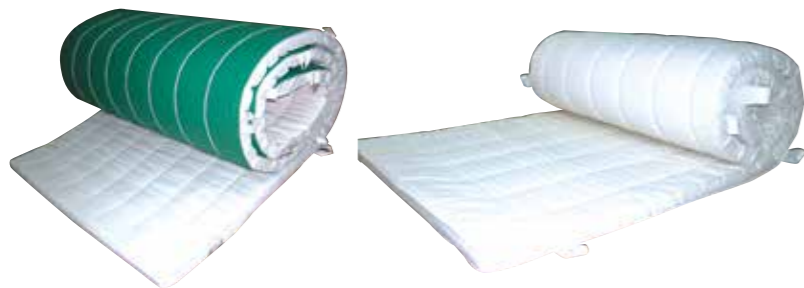

サイズ(cm)		コンビ入りマット									
幅	長さ	90×180	90×240	90×300	120×240	120×300	120×360	120×600	150×300	150×600	
S	コンビ入りマット①	6号帆布	品番 MA-1661	MA-1662	MA-1663	MA-1664	MA-1665	MA-1666	MA-1667	MA-1668	MA-1669
		税込価格(円)	43,890	54,340	72,600	77,220	89,540	109,230	183,590	117,370	233,860
	9号帆布	品番 MA-1691	MA-1692	MA-1693	MA-1694	MA-1695	MA-1696	MA-1697	MA-1698	MA-1699	
	税込価格(円)	40,150	56,540	66,990	67,100	84,040	100,540	171,050	110,880	218,350	
	重量(kg)	約11	約15	約19	約25	約29	約33	約57	約37	約69	
	重量(kg)	約12	約16	約20	約25	約30	約35	約59	約38	約71	
S	コンビ入りマット① オペリ止め付	6号帆布	品番 MA-1661N	MA-1662N	MA-1663N	MA-1664N	MA-1665N	MA-1666N	MA-1667N	MA-1668N	MA-1669N
		税込価格(円)	50,710	67,870	84,700	84,700	104,060	125,620	206,140	135,410	267,630
	9号帆布	品番 MA-1691N	MA-1692N	MA-1693N	MA-1694N	MA-1695N	MA-1696N	MA-1697N	MA-1698N	MA-1699N	
	税込価格(円)	45,540	60,170	75,460	80,740	100,210	119,570	197,450	127,820	249,150	
	重量(kg)	約11	約15	約19	約25	約29	約33	約57	約37	約69	
	重量(kg)	約12	約16	約20	約25	約30	約35	約59	約38	約71	
S	コンビ入りマット②	6号帆布	品番 MF-1661	MF-1662	MF-1663	MF-1664	MF-1665	MF-1666	MF-1667	MF-1668	MF-1669
		税込価格(円)	43,890	54,340	72,600	77,220	89,540	109,230	183,590	117,370	233,860
	9号帆布	品番 MF-1691	MF-1692	MF-1693	MF-1694	MF-1695	MF-1696	MF-1697	MF-1698	MF-1699	
	税込価格(円)	40,150	56,540	66,990	67,100	84,040	100,540	171,050	110,880	218,350	
	重量(kg)	約11	約15	約18	約19	約24	約28	約47	約30	約58	
	重量(kg)	約11	約15	約18	約20	約26	約29	約48	約31	約60	
S	コンビ入りマット② オペリ止め付	6号帆布	品番 MF-1661N	MF-1662N	MF-1663N	MF-1664N	MF-1665N	MF-1666N	MF-1667N	MF-1668N	MF-1669N
		税込価格(円)	50,710	67,870	84,700	84,700	104,060	125,620	206,140	135,410	267,630
	9号帆布	品番 MF-1691N	MF-1692N	MF-1693N	MF-1694N	MF-1695N	MF-1696N	MF-1697N	MF-1698N	MF-1699N	
	税込価格(円)	45,540	60,170	75,460	80,740	100,210	119,570	197,450	127,820	249,150	
	重量(kg)	約11	約15	約18	約20	約26	約31	約52	約33	約65	
	重量(kg)	約12	約15	約18	約21	約26	約32	約53	約34	約65	

サイズ(cm)		合成スポンジマット									
幅	長さ	90×180	90×240	90×300	120×240	120×300	120×360	120×600	150×300	150×600	
S	合成スポンジマット	6号帆布	品番 MB-1661	MB-1662	MB-1663	MB-1664	MB-1665	MB-1666	MB-1667	MB-1668	MB-1669
		税込価格(円)	40,810	54,120	67,540	70,730	86,240	113,520	168,300	110,880	178,200
	9号帆布	品番 MB-1691	MB-1692	MB-1693	MB-1694	MB-1695	MB-1696	MB-1697	MB-1698	MB-1699	
	税込価格(円)	37,180	49,390	61,710	64,130	79,640	94,820	159,280	99,550	193,820	
	重量(kg)	約10	約14	約17	約18	約22	約27	約44	約27	約55	
	重量(kg)	約11	約14	約18	約18	約23	約28	約46	約28	約57	
S	合成スポンジマット オペリ止め付	6号帆布	品番 MB-1661N	MB-1662N	MB-1663N	MB-1664N	MB-1665N	MB-1666N	MB-1667N	MB-1668N	MB-1669N
		税込価格(円)	48,180	61,270	77,440	84,480	105,380	126,500	210,210	132,330	262,790
	9号帆布	品番 MB-1691N	MB-1692N	MB-1693N	MB-1694N	MB-1695N	MB-1696N	MB-1697N	MB-1698N	MB-1699N	
	税込価格(円)	44,770	60,060	74,690	79,530	96,910	118,910	197,890	123,530	247,060	
	重量(kg)	約10	約14	約17	約18	約22	約26	約44	約28	約55	
	重量(kg)	約10	約14	約18	約18	約23	約28	約45	約29	約55	

サイズ(cm)		軽量マット									
幅	長さ	90×180	90×240	90×300	120×240	120×300	120×360	120×600	150×300	150×600	
S	軽量マット	6号帆布	品番 MC-1661	MC-1662	MC-1663	MC-1664	MC-1665	MC-1666	MC-1667	MC-1668	MC-1669
		税込価格(円)	43,890	58,740	73,370	77,110	95,590	109,780	184,580	121,660	238,700
	9号帆布	品番 MC-1691	MC-1692	MC-1693	MC-1694	MC-1695	MC-1696	MC-1697	MC-1698	MC-1699	
	税込価格(円)	40,150	55,000	67,870	70,730	87,120	104,720	172,370	108,460	214,720	
	重量(kg)	約9	約11	約14	約15	約19	約23	約38	約24	約48	
	重量(kg)	約9	約12	約15	約16	約20	約24	約38	約25	約48	
S	軽量マット オペリ止め付	6号帆布	品番 MC-1661N	MC-1662N	MC-1663N	MC-1664N	MC-1665N	MC-1666N	MC-1667N	MC-1668N	MC-1669N
		税込価格(円)	50,380	66,110	82,390	85,470	106,700	128,040	213,070	133,320	266,200
	9号帆布	品番 MC-1691N	MC-1692N	MC-1693N	MC-1694N	MC-1695N	MC-1696N	MC-1697N	MC-1698N	MC-1699N	
	税込価格(円)	46,530	63,030	76,780	81,730	102,190	122,650	203,940	127,600	254,980	
	重量(kg)	約9	約11	約14	約15	約19	約23	約38	約24	約48	
	重量(kg)	約9	約12	約15	約16	約20	約24	約39	約25	約49	

※別注サイズもございますので、ご相談下さい。

一般運動用マット(厚み60mm) 抗菌・防臭タイプ

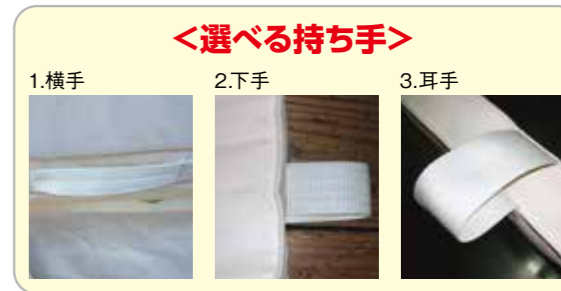

サイズ(cm)		コンビ入りマット									
幅	長さ	90×180	90×240	90×300	120×240	120×300	120×360	120×600	150×300	150×600	
S	コンビ入りマット① 外被:抗菌・防臭	6号帆布	品番 MG-1661	MG-1662	MG-1663	MG-1664	MG-1665	MG-1666	MG-1667	MG-1668	MG-1669
		税込価格(円)	47,850	66,110	80,190	86,240	105,160	126,390	209,880	131,450	262,570
	9号帆布	品番 MG-1691	MG-1692	MG-1693	MG-1694	MG-1695	MG-1696	MG-1697	MG-1698	MG-1699	
	税込価格(円)	43,890	58,740	73,370	76,120	94,160	112,970	187,770	117,810	235,070	
	重量(kg)	約11	約15	約19	約25	約29	約33	約57	約37	約69	
	重量(kg)	約12	約16	約20	約25	約30	約35	約59	約38	約71	
S	コンビ入りマット① オペリ止め付	6号帆布	品番 MG-1661N	MG-1662N	MG-1663N	MG-1664N	MG-1665N	MG-1666N	MG-1667N	MG-1668N	MG-1669N
		税込価格(円)	51,920	70,290	87,780	92,510	112,420	134,860	224,070	140,360	279,840
	9号帆布	品番 MG-1691N	MG-1692N	MG-1693N	MG-1694N	MG-1695N	MG-1696N	MG-1697N	MG-1698N	MG-1699N	
	税込価格(円)	48,840	66,330	82,610	86,240	106,700	128,040	213,070	133,210	266,310	
	重量(kg)	約11	約15	約19	約25	約29	約33	約57	約37	約69	
	重量(kg)	約12	約16	約20	約25	約30	約35	約59	約38	約71	
S	コンビ入りマット② 外被:抗菌・防臭	6号帆布	品番 MI-1661	MI-1662	MI-1663	MI-1664	MI-1665	MI-1666	MI-1667	MI-1668	MI-1669
		税込価格(円)	47,850	66,110	80,190	86,240	105,160	126,390	209,880	131,450	262,570
	9号帆布	品番 MI-1691	MI-1692	MI-1693	MI-1694	MI-1695	MI-1696	MI-1697	MI-1698	MI-1699	
	税込価格(円)	43,890	58,740	73,370	76,120	94,160	113,630	187,770	117,810	235,070	
	重量(kg)	約11	約15	約18	約19	約24	約29	約47	約30	約58	
	重量(kg)	約11	約15	約18	約20	約26	約30	約50	約31	約62	
S	コンビ入りマット② オペリ止め付	6号帆布	品番 MI-1661N	MI-1662N	MI-1663N	MI-1664N	MI-1665N	MI-1666N	MI-1667N	MI-1668N	MI-1669N
		税込価格(円)	51,920	70,290	87,780	92,510	112,420	134,860	224,070	140,360	279,840
	9号帆布	品番 MI-1691N	MI-1692N	MI-1693N	MI-1694N	MI-1695N	MI-1696N	MI-1697N	MI-1698N	MI-1699N	
	税込価格(円)	48,840	66,330	82,610	86,240	106,700	128,040	213,070	133,210	266,310	
	重量(kg)	約11	約15	約18	約20	約26	約30	約51	約32	約64	
	重量(kg)	約12	約15	約18	約21	約26	約31	約52	約33	約65	

サイズ(cm)		合成スポンジマット									
幅	長さ	90×180	90×240	90×300	120×240	120×300	120×360	120×600	150×300	150×600	
S	合成スポンジマット 外被:抗菌・防臭	6号帆布	品番 MD-1661	MD-1662	MD-1663	MD-1664	MD-1665	MD-1666	MD-1667	MD-1668	MD-1669
		税込価格(円)	47,300	63,030	78,540	82,060	102,410	122,870	204,270	127,600	255,200
	9号帆布	品番 MD-1691	MD-1692	MD-1693	MD-1694	MD-1695	MD-1696	MD-1697	MD-1698	MD-1699	
	税込価格(円)	43,560	58,960	71,060	75,350	93,500	112,090	186,560	123,640	246,950	
	重量(kg)	約10	約14	約17	約18	約22	約27	約44	約28	約54	
	重量(kg)	約11	約14	約18	約18	約23	約28	約45	約29	約56	
S	合成スポンジマット 外被:抗菌・防臭 オペリ止め付	6号帆布	品番 MD-1661N	MD-1662N	MD-1663N	MD-1664N	MD-1665N	MD-1666N	MD-1667N	MD-1668N	MD-1669N
		税込価格(円)	47,850	66,330	82,720	89,320	109,890	132,770	219,450	139,260	278,300
	9号帆布	品番 MD-1691N	MD-1692N	MD-1693N	MD-1694N	MD-1695N	MD-1696N	MD-1697N	MD-1698N	MD-1699N	
	税込価格(円)	46,090	62,370	78,100	81,510	100,650	121,000	201,080	125,840	251,130	
	重量(kg)	約10	約14	約17	約18	約22	約26	約44	約27	約54	
	重量(kg)	約11	約14	約18	約18	約23	約27	約44	約28	約54	

サイズ(cm)		軽量マット									
幅	長さ	90×180	90×240	90×300	120×240	120×300	120×360	120×600	150×300	150×600	
S	軽量マット 外被:抗菌・防臭	6号帆布	品番 MH-1661	MH-1662	MH-1663	MH-1664	MH-1665	MH-1666	MH-1667	MH-1668	MH-1669

体操マット(カラーマット)

カラーバリエーション
9色展開しております(カラー指定下さい)



カラーマット(厚み50mm)

※別注サイズもございますので、ご相談下さい。

【環境配慮商品】 当社の外被は再生ポリエステル(再生PET100%)を使用しています。

エコ・カラーコンビマット



※コンビマット仕様

フェルト	10mm	フェルト	10mm
合成スポンジ	30mm	合成スポンジ	30mm
フェルト	10mm	フェルト	10mm

エコ・抗菌・防臭カラーコンビマット

サイズ(cm)幅×長さ	品番	税込価格(円)	重量(kg)
90×180	MICB541E	50,270	約10
90×240	MICB542E	67,100	約13
120×240	MICB544E	86,350	約17
120×300	MICB545E	107,580	約19
120×600	MICB547E	214,610	約40

【材質】 外被:再生ポリエステル4号抗菌・防臭・弱撥水仕様
芯材:合成スポンジ30mm,フェルト20mm

エコ・抗菌・防臭カラーコンビマットすべり止め付

サイズ(cm)幅×長さ	品番	税込価格(円)	重量(kg)
90×180	MICB541NE	52,030	約10
90×240	MICB542NE	69,410	約13
120×240	MICB544NE	98,120	約17
120×300	MICB545NE	117,700	約20
120×600	MICB547NE	234,520	約42

【材質】 外被:再生ポリエステル4号抗菌・防臭・弱撥水仕様、すべり止め帆布
芯材:合成スポンジ30mm,フェルト20mm

エコ・カラー合成スポンジマット



※合成スポンジマット仕様

合成スポンジ	50mm	合成スポンジ	50mm
--------	------	--------	------

エコ・抗菌・防臭カラー合成マット

サイズ(cm)幅×長さ	品番	税込価格(円)	重量(kg)
60×200	MDCB540E	42,570	約7
60×300	MDCB54AE	63,800	約10
90×180	MDCB541E	45,650	約9
90×240	MDCB542E	60,830	約12
120×240	MDCB544E	78,210	約16
120×300	MDCB545E	96,470	約19
120×600	MDCB547E	191,840	約38

【材質】 外被:再生ポリエステル4号抗菌・防臭・弱撥水仕様 芯材:合成スポンジ50mm

エコ・抗菌・防臭カラー合成マットすべり止め付

サイズ(cm)幅×長さ	品番	税込価格(円)	重量(kg)
60×200	MDCB540NE	46,970	約7
60×300	MDCB54ANE	70,400	約11
90×180	MDCB541NE	47,300	約9
90×240	MDCB542NE	63,030	約12
120×240	MDCB544NE	84,260	約16
120×300	MDCB545NE	103,400	約19
120×600	MDCB547NE	206,580	約39

【材質】 外被:再生ポリエステル4号抗菌・防臭・弱撥水仕様、すべり止め帆布
芯材:合成スポンジ50mm

エコ・カラーミラマット

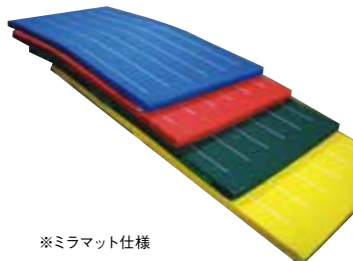

※ミラマット仕様

ミラスポンジ	10mm	ミラスポンジ	10mm
合成スポンジ	30mm	合成スポンジ	30mm
ミラスポンジ	10mm	ミラスポンジ	10mm

エコ・抗菌・防臭カラーミラマット

サイズ(cm)幅×長さ	品番	税込価格(円)	重量(kg)
90×180	MHCB541E	51,700	約9
90×240	MHCB542E	69,080	約11
120×240	MHCB544E	88,990	約13
120×300	MHCB545E	110,880	約17
120×600	MHCB547E	221,100	約33

【材質】 外被:再生ポリエステル4号抗菌・防臭・弱撥水仕様
芯材:合成スポンジ30mm,ミラスポンジ20mm

エコ・抗菌・防臭カラーミラマットすべり止め付

サイズ(cm)幅×長さ	品番	税込価格(円)	重量(kg)
90×180	MHCB541NE	53,790	約9
90×240	MHCB542NE	71,390	約11
120×240	MHCB544NE	101,090	約13
120×300	MHCB545NE	121,220	約17
120×600	MHCB547NE	241,560	約34

【材質】 外被:再生ポリエステル4号抗菌・防臭・弱撥水仕様、すべり止め帆布
芯材:合成スポンジ30mm,ミラスポンジ20mm

カラーマット(厚み60mm)

※別注サイズもございますので、ご相談下さい。

【環境配慮商品】 当社の外被は再生ポリエステル(再生PET100%)を使用しています。

エコ・カラーコンビマット



※コンビマット仕様

フェルト	10mm	フェルト	10mm
合成スポンジ	40mm	合成スポンジ	40mm
フェルト	10mm	フェルト	10mm

エコ・抗菌・防臭カラーコンビマット

サイズ(cm)幅×長さ	品番	税込価格(円)	重量(kg)
90×180	MICB641E	53,790	約11
90×240	MICB642E	71,940	約15
120×240	MICB644E	92,400	約19
120×300	MICB645E	115,170	約24
120×600	MICB647E	229,680	約50

【材質】 外被:再生ポリエステル4号抗菌・防臭・弱撥水仕様
芯材:合成スポンジ40mm,フェルト20mm

エコ・抗菌・防臭カラーコンビマットすべり止め付

サイズ(cm)幅×長さ	品番	税込価格(円)	重量(kg)
90×180	MICB641NE	57,310	約11
90×240	MICB642NE	74,250	約16
120×240	MICB644NE	105,050	約20
120×300	MICB645NE	125,950	約25
120×600	MICB646NE	250,910	約51

【材質】 外被:再生ポリエステル4号抗菌・防臭・弱撥水仕様、すべり止め帆布
芯材:合成スポンジ40mm,フェルト20mm

エコ・カラー合成スポンジマット



※合成スポンジマット仕様

合成スポンジ	60mm	合成スポンジ	60mm
--------	------	--------	------

エコ・抗菌・防臭カラー合成マット

サイズ(cm)幅×長さ	品番	税込価格(円)	重量(kg)
60×200	MDCB640E	45,650	約7
60×300	MDCB64AE	68,420	約10
90×180	MDCB641E	48,730	約11
90×240	MDCB642E	65,120	約14
120×240	MDCB644E	83,820	約18
120×300	MDCB645E	103,290	約23
120×600	MDCB647E	205,370	約46

【材質】 外被:再生ポリエステル4号抗菌・防臭・弱撥水仕様 芯材:合成スポンジ60mm

エコ・抗菌・防臭カラー合成マットすべり止め付

サイズ(cm)幅×長さ	品番	税込価格(円)	重量(kg)
60×200	MDCB640NE	50,380	約7
60×300	MDCB64ANE	75,350	約10
90×180	MDCB641NE	50,710	約11
90×240	MDCB642NE	67,540	約14
120×240	MDCB644NE	90,090	約19
120×300	MDCB645NE	110,660	約24
120×600	MDCB647NE	221,100	約47

【材質】 外被:再生ポリエステル4号抗菌・防臭・弱撥水仕様 芯材:合成スポンジ60mm

エコ・カラーミラマット



※ミラマット仕様

ミラスポンジ	10mm	ミラスポンジ	10mm
合成スポンジ	40mm	合成スポンジ	40mm
ミラスポンジ	10mm	ミラスポンジ	10mm

エコ・抗菌・防臭カラーミラマット

サイズ(cm)幅×長さ	品番	税込価格(円)	重量(kg)
90×180	MHCB641E	55,440	約10
90×240	MHCB642E	74,030	約14
120×240	MHCB644E	95,260	約18
120×300	MHCB645E	118,690	約22
120×600	MHCB647E	236,720	約42

【材質】 外被:再生ポリエステル4号抗菌・防臭・弱撥水仕様
芯材:合成スポンジ40mm,ミラスポンジ20mm

エコ・抗菌・防臭カラーミラマットすべり止め付

サイズ(cm)幅×長さ	品番	税込価格(円)	重量(kg)
90×180	MHCB641NE	57,640	約10
90×240	MHCB642NE	76,560	約15
120×240	MHCB644NE	108,130	約19
120×300	MHCB645NE	129,800	約23
120×600	MHCB647NE	258,610	約44

【材質】 外被:再生ポリエステル4号抗菌・防臭・弱撥水仕様、すべり止め帆布
芯材:合成スポンジ40mm,ミラスポンジ20mm

<選べる持ち手>



エコ・カラーコンビマット

サイズ(cm)幅×長さ	品番	税込価格(円)	重量(kg)
90×180	MACB641	46,640	約11
90×240	MACB642	62,260	約15
120×240	MACB644	80,410	約19
120×300	MACB645	100,320	約24
120×600	MACB647	199,210	約50

【材質】 外被:再生ポリエステル4号 芯材:合成スポンジ40mm,フェルト20mm

エコ・カラーコンビマットすべり止め付

サイズ(cm)幅×長さ	品番	税込価格(円)	重量(kg)
90×180	MACB641N	52,360	約11
90×240	MACB642N	69,850	約16
120×240	MACB644N	89,870	約20
120×300	MACB645N	110,330	約25
120×600	MACB647N	218,900	約51

【材質】 外被:再生ポリエステル4号、すべり止め帆布
芯材:合成スポンジ40mm,フェルト20mm

合成スポンジ

エコ・カラー合成マット

サイズ(cm)幅×長さ	品番	税込価格(円)	重量(kg)
60×200	MBCB640	43,890	約7
60×300	MBCB64A	65,780	約10
90×180	MBCB641	48,730	約11
90×240	MBCB642	65,120	約14
120×240	MBCB644	83,820	約18
120×300	MBCB645	103,290	約23
120×600	MBCB647	205,370	約46

【材質】 外被:再生ポリエステル4号 芯材:合成スポンジ60mm

エコ・カラー合成マットすべり止め付

サイズ(cm)幅×長さ	品番	税込価格(円)	重量(kg)
60×200	MBCB640N	43,890	約7
60×300	MBCB64AN	65,780	約10
90×180	MBCB641N	48,730	約11
90×240	MBCB642N	65,120	約14
120×240	MBCB644N	83,820	約18
120×300	MBCB645N	103,290	約24
120×600	MBCB647N	205,370	約47

【材質】 外被:再生ポリエステル4号、すべり止め帆布 芯材:合成スポンジ60mm

エコ・カラーミラマット

サイズ(cm)幅×長さ	品番	税込価格(円)	重量(kg)
90×180	MCCB641	48,070	約10
90×240	MCCB642	64,020	約14
120×240	MCCB644	82,720	約18
120×300	MCCB645	103,290	約22
120×600	MCCB647	205,260	約42

【材質】 外被:再生ポリエステル4号 芯材:合成スポンジ40mm,ミラスポンジ20mm

エコ・カラーミラマットすべり止め付

サイズ(cm)幅×長さ	品番	税込価格(円)	重量(kg)
90×180	MCCB641N	54,120	約10
90×240	MCCB642N	72,050	約15
120×240	MCCB644N	92,620	約19
120×300	MCCB645N	113,630	約23
120×600	MCCB647N	225,610	約44

【材質】 外被:再生ポリエステル4号、すべり止め帆布
芯材:合成スポンジ40mm,ミラスポンジ20mm



生地1㎡当たりペットボトル11本使用してリサイクル推奨マーク(200022001)を取得しています。

指導ライン入りマット

※別注サイズもございますので、ご相談下さい。

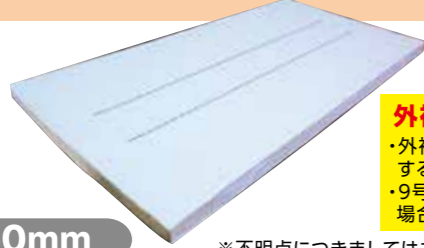

外被について
 ・外被を抗菌・防臭タイプに変更する場合には1割アップ
 ・9号帆布を6号帆布に変更する場合は5%アップ

<選べる持ち手>



厚み50mm

※不明点につきましてはお気軽にお問い合わせください。

サイズ(cm)	幅	長さ	品番	90×180	90×240	90×300	120×240	120×300	120×360	120×600	150×300	150×600
9号帆布	コンビマット		品番	MAS-2591	MAS-2592	MAS-2593	MAS-2594	MAS-2595	MAS-2596	MAS-2597	MAS-2598	MAS-2599
	税込価格(円)		38,500	51,260	63,580	66,550	81,620	99,660	168,850	109,890	204,160	
	重量(kg)		約10	約11	約13	約17	約21	約24	約41	約26	約51	
9号帆布	コンビマット		品番	MAS-2591N	MAS-2592N	MAS-2593N	MAS-2594N	MAS-2595N	MAS-2596N	MAS-2597N	MAS-2598N	MAS-2599N
	税込価格(円)		42,680	57,530	72,380	75,680	97,350	113,740	188,540	122,540	241,450	
	重量(kg)		約10	約11	約13	約17	約21	約24	約41	約26	約51	
9号帆布	合成スポンジマットすべり止め付		品番	MBS-2591N	MBS-2592N	MBS-2593N	MBS-2594N	MBS-2595N	MBS-2596N	MBS-2597N	MBS-2598N	MBS-2599N
	税込価格(円)		42,680	56,870	70,840	72,380	90,860	108,680	179,960	114,730	230,780	
	重量(kg)		約9	約10	約13	約15	約19	約23	約38	約24	約48	
6号帆布	合成スポンジマットすべり止め付		品番	MBS-2561N	MBS-2562N	MBS-2563N	MBS-2564N	MBS-2565N	MBS-2566N	MBS-2567N	MBS-2568N	MBS-2569N
	税込価格(円)		46,090	61,270	76,560	80,080	98,120	117,810	195,800	123,530	247,170	
	重量(kg)		約9	約10	約13	約15	約19	約23	約38	約24	約48	
9号帆布	ミラマットすべり止め		品番	MCS-2591N	MCS-2592N	MCS-2593N	MCS-2594N	MCS-2595N	MCS-2596N	MCS-2597N	MCS-2598N	MCS-2599N
	税込価格(円)		44,550	59,730	73,480	76,670	95,040	113,190	189,200	117,700	231,880	
	重量(kg)		約7	約10	約12	約13	約17	約20	約32	約21	約40	
抗菌・防臭9号帆布	軽量マット 外被:抗菌・防臭 すべり止め付		品番	MHS-2591N	MHS-2592N	MHS-2593N	MHS-2594N	MHS-2595N	MHS-2596N	MHS-2597N	MHS-2598N	MHS-2599N
	税込価格(円)		47,190	63,470	78,870	82,060	101,310	123,420	203,390	129,690	247,170	
	重量(kg)		約7	約10	約12	約13	約17	約20	約32	約21	約40	

厚み60mm

サイズ(cm)	幅	長さ	品番	90×180	90×240	90×300	120×240	120×300	120×360	120×600	150×300	150×600
6号帆布	合成スポンジマット		品番	MBS-1661	MBS-1662	MBS-1663	MBS-1664	MBS-1665	MBS-1666	MBS-1667	MBS-1668	MBS-1669
	税込価格(円)		42,130	55,770	70,070	72,930	88,880	106,480	173,360	114,180	183,590	
	重量(kg)		約11	約14	約18	約18	約24	約28	約47	約29	約58	
6号帆布	合成スポンジマットすべり止め		品番	MBS-1661N	MBS-1662N	MBS-1663N	MBS-1664N	MBS-1665N	MBS-1666N	MBS-1667N	MBS-1668N	MBS-1669N
	税込価格(円)		49,720	63,140	79,860	87,120	108,570	130,240	217,360	136,400	270,710	
	重量(kg)		約11	約14	約18	約18	約24	約28	約47	約29	約58	
9号帆布	ミラマットすべり止め		品番	MCS-1691N	MCS-1692N	MCS-1693N	MCS-1694N	MCS-1695N	MCS-1696N	MCS-1697N	MCS-1698N	MCS-1699N
	税込価格(円)		47,960	65,010	79,090	84,260	105,270	126,390	210,210	131,560	262,680	
	重量(kg)		約9	約12	約15	約16	約20	約24	約40	約25	約50	
抗菌・防臭9号帆布	軽量マット 外被:抗菌・防臭 すべり止め付		品番	MHS-1691N	MHS-1692N	MHS-1693N	MHS-1694N	MHS-1695N	MHS-1696N	MHS-1697N	MHS-1698N	MHS-1699N
	税込価格(円)		52,250	70,070	89,430	91,630	113,850	136,840	227,480	142,120	284,240	
	重量(kg)		約9	約12	約15	約16	約20	約24	約40	約25	約50	

厚み50mm 再生エステル4号タイプ

サイズ(cm)	幅	長さ	品番	90×180	90×240	90×300	120×240	120×300	120×360	120×600
再生ポリエステル4号 抗菌・防臭 環境配慮	合成スポンジ		品番	MCDS-B8541NE	MCDS-B8542NE	MCDS-B8543NE	MCDS-B8544NE	MCDS-B8545NE	MCDS-B8546NE	MCDS-B8547NE
	税込価格(円)		48,730	66,990	83,820	86,790	111,760	134,200	223,520	
	重量(kg)		約9	約12	約15	約16	約19	約21	約38	
再生ポリエステル4号 抗菌・防臭 環境配慮	フェルト		品番	MIDS-B8541NE	MIDS-B8542NE	MIDS-B8543NE	MIDS-B8544NE	MIDS-B8545NE	MIDS-B8546NE	MIDS-B8547NE
	税込価格(円)		53,790	73,810	92,290	101,090	130,240	156,200	260,260	
	重量(kg)		約10	約13	約16	約17	約21	約23	約42	

※色は、赤、青、緑、黄、オレンジ、白の6色からお選び下さい。

エコ・カラー連結マット(厚み50mm)

※連結のマジックテープは50mm幅です。

【環境配慮商品】

当社の外被は再生ポリエステル(再生PET100%)を使用しています。
 指導ライン入りは1割アップ可能です。
 マジックテープによりマット同士を連結させます。



- 素材 ●外被:再生ポリエステル4号(抗菌・防臭)
 ●芯材:合成スポンジ50mm

色について(カラー指定下さい)

当社は赤、青、黄、緑、オレンジ、白、紺、サックスの9色を用意しています。

エコ・カラー連結マット

仕様	サイズ(cm)幅×長さ	品番	税込価格(円)	重量(kg)
エコ・カラー連結マット	50×200	MBC-D54AR	37,950	約8
	60×120	MBC-D54BR	29,590	約5
	90×180	MBC-D541R	48,400	約10
エコ・カラー連結マット	90×180	MAC-D541R	53,130	約11

- 素材 ●外被:再生ポリエステル4号(抗菌・防臭)、すべり止め帆布
 ●芯材:合成スポンジ50mm

エコ・カラー連結マットすべり止め付

仕様	サイズ(cm)幅×長さ	品番	税込価格(円)	重量(kg)
エコ・カラー連結マットすべり止め付	50×200	MBC-D54ANR	42,240	約8
	60×120	MBC-D54BNR	33,110	約5
	90×180	MBC-D541NR	51,810	約10
エコ・カラー連結マットすべり止め付	90×180	MAC-D541NR	55,000	約11

※別注サイズもございますので、ご相談下さい。

屋内外兼用マット

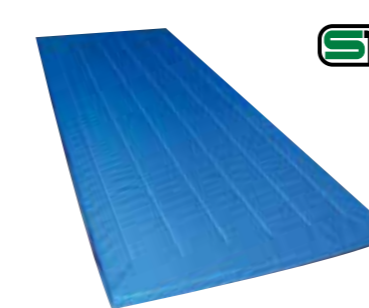

色について(カラー指定下さい)
 当社はアイボリー、ノウコン、ブルー、スカイブルー、レッド、オレンジ、イエロー、ノウグリーン、グリーン、ワカサカ、ワサビ、グレー、黒の13色を用意しています。

- 素材 ●外被:エステルターポリン(防水、防炎加工)
 ●芯材:合成スポンジ

屋内外兼用マット(厚み50mm)

サイズ(cm)幅×長さ	品番	税込価格(円)	重量(kg)
90×180	SYOM1511	48,620	約10
120×240	SYOM1514	86,350	約17
120×300	SYOM1515	107,910	約22
120×600	SYOM1516	215,050	約41

屋内外兼用マット(厚み60mm)

サイズ(cm)幅×長さ	品番	税込価格(円)	重量(kg)
90×180	SYOM1611	52,580	約10
120×240	SYOM1614	93,830	約19
120×300	SYOM1615	116,490	約24
120×600	SYOM1616	232,430	約47

※別注サイズもございますので、ご相談下さい。

エコ・カラー四方連結マット(厚み50mm)

※連結のマジックテープは50mm幅です。

【環境配慮商品】

当社の外被は再生ポリエステル(再生PET100%)を使用しています。



- 素材 ●外被:再生ポリエステル4号
 ●芯材:合成スポンジ50mm

色について(カラー指定下さい)

当社は赤、青、黄、緑、オレンジ、白、紺、サックスの9色を用意しています。

エコ・カラー四方連結マット

仕様	サイズ(cm)幅×長さ	品番	税込価格(円)	重量(kg)
エコ・カラー四方連結マット	60×120	MBC-D54B4R	33,770	約5
	90×180	MBC-D5414R	54,120	約10
	90×180	MAC-D5414R	58,740	約11

- 素材 ●外被:再生ポリエステル4号
 ●芯材:合成スポンジ50mm

エコ・カラー四方連結マットすべり止め付

仕様	サイズ(cm)幅×長さ	品番	税込価格(円)	重量(kg)
エコ・カラー四方連結マットすべり止め付	60×120	MBC-D54BN4R	36,740	約5
	90×180	MBC-D54BN14R	57,640	約10
	90×180	MAC-D54BN14R	60,720	約11

※別注サイズもございますので、ご相談下さい。

カラーマット防水型屋外・屋内兼用マット



- 素材 ●外被:ポリエステル6号基布防水仕様
 ●色:赤・青・黄・緑(計4色)
 ●芯材:硬質ウレタンフォーム
 ●持ち手:片面2箇所

厚み(50mm)タイプ

サイズ(cm)幅×長さ×厚み	品番	税込価格(円)	重量(kg)
90×180×5	MFC-0501	44,220	約5
120×240×5	MFC-0502	84,810	約8
120×300×5	MFC-0503	106,370	約10

- 素材 ●外被:ポリエステル6号基布防水仕様
 ●色:赤・青・黄・緑(計4色)
 ●芯材:硬質ウレタンフォーム
 ●持ち手:片面2箇所

厚み(60mm)タイプ

サイズ(cm)幅×長さ×厚み	品番	税込価格(円)	重量(kg)
90×180×6	MFC-0601	47,960	約6

※別注サイズもございますので、ご相談下さい。

エアロビクスマット／ストレッチマット



素材

- 外被：ターポリン
- 芯材：ポリエチレンフォーム

	サイズ(cm)	幅×長さ×厚み	品番	税込価格(円)
1枚物	50×150×2		MER0101	16,170
	50×180×2		MER0201	18,370
	90×180×2		MER0301	34,540
2つ折	90×180×2		MER1101	37,620
	180×180×2		MER1201	54,010

※別注サイズもございますので、ご相談下さい。

下記14色からお選び下さい。
(特別色別途承ります。御相談下さい。)

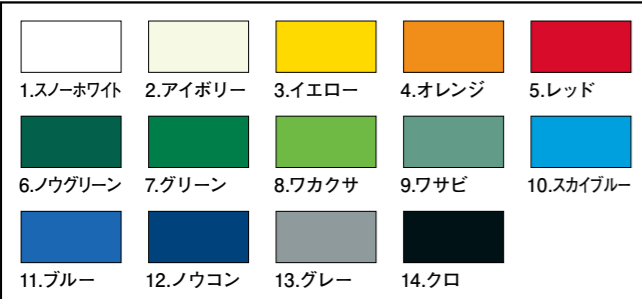

メジャーマット

以下に記載している仕様以外につきましてはお気軽にお問い合わせ下さい。

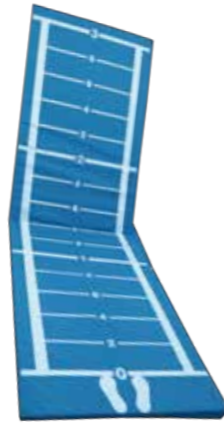

素材

- 外被：再生エステル4号 (抗菌・防臭加工) 又はエステルターポリン
- 裏面：すべり止め付
- 芯材：ポリエチレンフォーム
- その他：2つ折

品番
MJ-MAT010N

素材

- 外被：再生ポリエステル4号 (抗菌・防臭加工) 又は、9号帆布 (抗菌・防臭加工)
- 裏面：すべり止め付 (MJ-MAT020N)
- 芯材：合成スポンジ

品番
MJ-MAT020N

サイズ(cm)	長さ×巾×厚さ	品番	税込価格(円)	重量(kg)
330×100×3		MJ-MAT010N	107,580	約7
330×120×5		MJ-MAT020	153,450	約19
330×120×5		MJ-MAT020N	168,850	約20

※別注サイズもございますので、ご相談下さい。
※MJ-MAT010Nの重量は再生エステル4号の時のものです。

すもうマット(厚み50mm)

素材

- 外被：9号帆布又は、抗菌・防臭9号帆布 (裏面にはすべり止め付)
- 芯材：合成スポンジ又は 合成スポンジ+フェルトの積層構造
- その他 マジックテープによる接続式です。

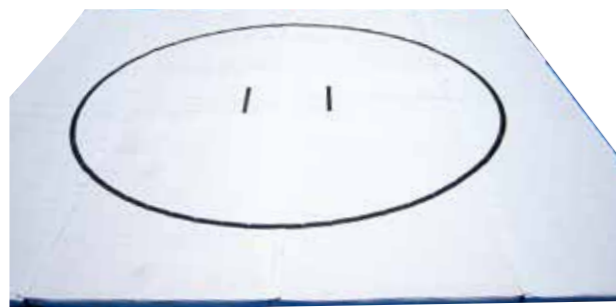

写真は特注サイズです。(540cm角)

積層構造

		180cm角 90×180 (2枚)	240cm角 120×240 (2枚)	300cm角 150×300 (2枚)
フェルト	10mm	品番 SU-MAT001	SU-MAT002	SU-MAT003
合成スポンジ	30mm	税込価格(円) 114,950	191,400	286,880
フェルト	10mm	品番 SU-MAT011	SU-MAT012	SU-MAT013
		税込価格(円) 118,580	197,340	295,680
フェルト	10mm	品番 SU-MAT001N	SU-MAT002N	SU-MAT003N
合成スポンジ	30mm	税込価格(円) 120,670	201,190	301,510
フェルト	10mm	品番 SU-MAT011N	SU-MAT012N	SU-MAT013N
すべり止め		税込価格(円) 86,350	207,130	310,530

単一芯材構造

		180cm角 90×180 (2枚)	240cm角 120×240 (2枚)	300cm角 150×300 (2枚)
合成スポンジ	50mm	品番 SU-MAT101	SU-MAT102	SU-MAT103
		税込価格(円) 102,630	170,720	255,640
		品番 SUM-MAT111	SUM-MAT112	SUM-MAT113
		税込価格(円) 104,500	174,130	260,920
		品番 SU-MAT101N	SU-MAT102N	SU-MAT103N
		税込価格(円) 107,800	179,190	268,510
合成スポンジ	50mm	品番 SUM-MAT111N	SUM-MAT112N	SUM-MAT113N
すべり止め		税込価格(円) 111,210	184,690	265,760

※6号帆布等別生地でも製造可能です。

体操マットオプション製品

体操マット以外のオプション製品は以下を参照下さい。
※別注サイズもございますので、ご相談下さい。

スロープマット(裏面すべり止め付) 指導ライン入り

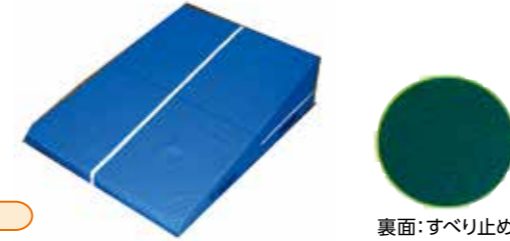

素材

- 部材：ターポリン又は、再生エステル帆布 (抗菌・防臭加工)
- 裏面：すべり止め帆布 (すべり止め帆布は体操マットで使用するすべり止め帆布を使用しています。メッシュ上の上のものではありません。)
- 芯材：半硬質ウレタンフォーム

上記以外にも色の組み合わせ方は多数ありますので上記以外の色の場合は弊社まで確認下さい。

サイズ(cm)	幅×長さ×高さ	品番	税込価格(円)	重量(kg)
90×120×(5/15)		SRMAT01N	53,240	約14
90×120×(5/20)		SRMAT02N	61,380	約18
90×120×(5/25)		SRMAT03N	74,140	約20

スロープマット接続用(裏面すべり止め付)



素材

- 外被：再生エステル4号 (抗菌・防臭加工)
 - 芯材：高硬度ウレタン
- マジックテープ(5cm幅)にてスロープ接続用マットと接続可能です。

サイズ(cm)	幅×長さ×高さ	品番	税込価格(円)	重量(kg)
90×120×(5/25)		SRMAT11N	100,210	約7

ウレタン平均台/ウレタン平均台連結タイプ

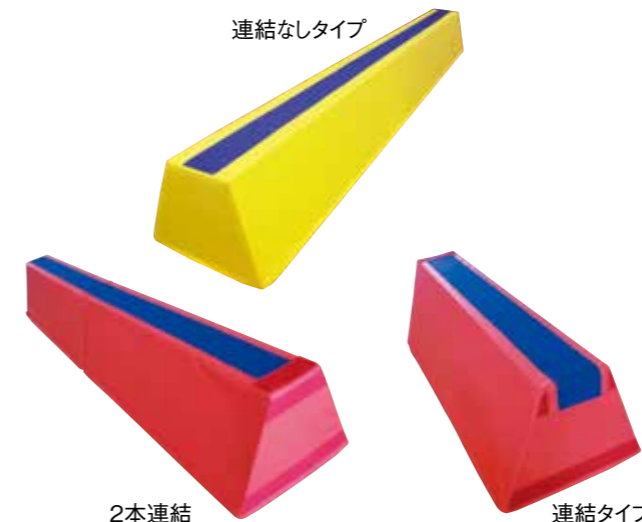

連結なしタイプ

2本連結

連結タイプ

スロープマット二つ折り

前転後転が楽にでき、2つ折りのため持ち運びも楽になります。

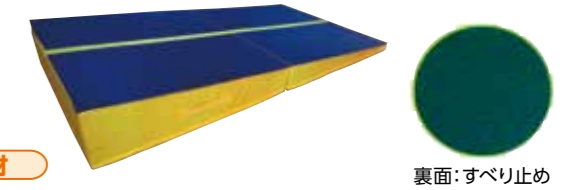

素材

- 部材：ターポリン又は、再生エステル帆布 (抗菌・防臭加工)
- 裏面：すべり止め帆布 (すべり止め帆布は体操マットで使用するすべり止め帆布を使用しています。メッシュ上の上のものではありません。)
- 芯材：半硬質ウレタンフォーム

上記以外にも色の組み合わせ方は多数ありますので上記以外の色の場合は弊社まで確認下さい。

サイズ(cm)	幅×長さ×高さ	品番	税込価格(円)	重量(kg)
90×180×(5/20)		SRSRMAT02N	78,870	約7
90×180×(5/25)		SRSRMAT03N	85,250	約9
120×180×(5/20)		SRSRMAT04N	97,790	約9

※指導ライン入りも可能です。1割アップです。

スロープ接続用マット



【部材1】

- 外被：9号帆布 (抗菌・防臭加工)
 - 芯材：合成スポンジ
- 【部材2】
- 外被：再生エステル4号 (抗菌・防臭加工) 色は、赤、青、黄、緑、オレンジの5色からお選びください。
 - 芯材：合成スポンジ

【共通仕様】 マジックテープ(5cm幅)にてスロープと接続可

	サイズ(cm)	幅×長さ×高さ	品番	税込価格(円)	重量(kg)
部材1	90×90×5		SRSMAT001	25,300	約5
	90×180×5		SRSMAT002	45,100	約10
部材2	90×90×5		SRSMAT0101	27,280	約5
	90×180×5		SRSMAT0102	47,740	約10

【ウレタン平均台部材】

- 外被：ポリエステルターポリン、裏面すべり止め付き、上にはカーペット張 ※ターポリンの色は14色よりお選び頂けます。
- 芯材：ポリスチレン及び、(ポリエチレンフォームまたは、合成スポンジ) ※ポリスチレンの周りに合成スポンジを貼ることで耐久性を上げています。 ※高さ15cmの場合はポリスチレンの場合耐久性を考え、ポリエチレンフォームのみとなります。
- マジックテープ連結(50mm幅)：連結タイプのみ

連結なしタイプ

サイズ(cm)	幅×長さ×高さ	品番	税込価格(円)	重量(kg)
(15/30)×200×15		HEIMAT11	66,330	約4
(15/30)×200×20		HEIMAT21	70,950	約6
(15/30)×200×30		HEIMAT31	72,710	約6

連結タイプ

サイズ(cm)	幅×長さ×高さ	品番	税込価格(円)	重量(kg)
(15/30)×150×15		HEIMAT42R	52,140	約3
(15/30)×200×15		HEIMAT43R	72,710	約4
(15/30)×150×20		HEIMAT52R	53,680	約4
(15/30)×200×20		HEIMAT53R	74,140	約5
(15/30)×150×30		HEIMAT62R	55,330	約5
(15/30)×200×30		HEIMAT63R	77,330	約6

※別注サイズ可能です。お気軽にお問い合わせください。

スタンダードテント(国産) 波タレ^(※)

(※)ストレータレの場合は注文時にお伝え下さい。

コストパフォーマンスの高いテントです。



●部材

- フレーム: スチール製(メッキ)
径: φ31.8mm、厚み: 1.6mm、軒高: 2m
- 天幕: エステル防水帆布7号(防カビ加工)(国産基布)
紫外線は約95%カット
(エステル防水6号も可能です)

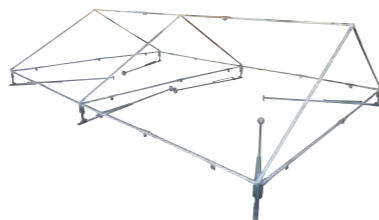

地伏縫
天幕の縫製方法

通常天幕(エステル防水7号帆布 防カビ加工)(国産基布)(地伏縫)

サイズ(cm)	品番	税込価格(円)	重量(kg)
177×268(1×1.5間)	TENTNSI1	114,400	約42
268×356(1.5×2間)	TENTNSI2	152,130	約55
268×444(1.5×2.5間)	TENTNSI3	220,550	約78
356×533(2×3間)	TENTNSI4	255,640	約92
356×709(2×4間)	TENTNSI5	289,850	約99

防災天幕(エステルターポリン)(地伏縫)

サイズ(cm)	品番	税込価格(円)	重量(kg)
177×268(1×1.5間)	TENTNSI1B	116,820	約43
268×356(1.5×2間)	TENTNSI2B	155,210	約57
268×444(1.5×2.5間)	TENTNSI3B	224,950	約80
356×533(2×3間)	TENTNSI4B	260,810	約94
356×709(2×4間)	TENTNSI5B	295,570	約100

カラー天幕(天幕色は赤、青、オレンジ黄^(※)、緑)(地伏縫)

サイズ(cm)	品番	税込価格(円)	重量(kg)
177×268(1×1.5間)	TENTNSI1C	121,000	約43
268×356(1.5×2間)	TENTNSI2C	160,710	約58
268×444(1.5×2.5間)	TENTNSI3C	233,090	約82
356×533(2×3間)	TENTNSI4C	270,490	約98
356×709(2×4間)	TENTNSI5C	306,570	約105

(※オレンジに近い黄色です)

エコ天幕(グリーン購入法適合):防カビ加工(地伏縫)

サイズ(cm)	品番	税込価格(円)	重量(kg)
177×268(1×1.5間)	TENTNSI1E	121,000	約44
268×356(1.5×2間)	TENTNSI2E	160,710	約58
268×444(1.5×2.5間)	TENTNSI3E	233,090	約82
356×533(2×3間)	TENTNSI4E	270,490	約98
356×709(2×4間)	TENTNSI5E	306,570	約105

3方幕付きテント



生地①: エステルターポリン(白)(0.3mm)
生地②: エステル防水帆布(白)

通常天幕+①3方幕(ターポリン)

サイズ(間)	品番	税込価格(円)
1×1.5	TENTNSI1ta3	136,620
1.5×2	TENTNSI2ta3	182,050
1.5×2.5	TENTNSI3ta3	248,600
2×3	TENTNSI4ta3	292,930
2×4	TENTNSI5ta3	331,430

通常天幕+②3方幕(エステル防水7号帆布 防カビ加工)

サイズ(間)	品番	税込価格(円)
1×1.5	TENTNSI1es3	147,070
1.5×2	TENTNSI2es3	202,950
1.5×2.5	TENTNSI3es3	267,720
2×3	TENTNSI4es3	320,320
2×4	TENTNSI5es3	365,750

4方幕(3方幕+1方幕)^(※)付きテント

(※)4方幕1枚物の場合は注文時にお伝えください。



生地①: エステルターポリン(白)(0.3mm)
生地②: エステル防水帆布(白)

通常天幕+①4方幕(ターポリン)

サイズ(間)	品番	税込価格(円)
1×1.5	TENTNSI1ta4	147,180
1.5×2	TENTNSI2ta4	197,230
1.5×2.5	TENTNSI3ta4	267,740
2×3	TENTNSI4ta4	314,930
2×4	TENTNSI5ta4	361,350

通常天幕+②4方幕(エステル防水7号帆布 防カビ加工)

サイズ(間)	品番	税込価格(円)
1×1.5	TENTNSI1es4	166,210
1.5×2	TENTNSI2es4	225,720
1.5×2.5	TENTNSI3es4	300,960
2×3	TENTNSI4es4	360,250
2×4	TENTNSI5es4	415,800

スチール・アルミ複合ハイブリッドテント(国産) 波タレ^(※)

(※)ストレータレの場合は注文時にお伝え下さい。

棟部をアルミ製にすることで、軽量化を図っています。
スタンダードテントに比べ約20%の軽量化。



(写真は別注のストレータレ)

●部材

- フレーム: 棟部 アルミ、脚部 スチール(メッキ)
径: φ31.8mm、厚み: 1.6mm、軒高: 2m
スチール: φ31.8×厚み1.6mm
アルミ: φ32×厚み1.8mm
- 接続部: スチール
- 天幕: エステル防水帆布7号(防カビ加工)(国産基布)
紫外線は約95%カット
(エステル防水6号も可能です)
※カラー等対応可能です。



通常天幕(エステル防水7号帆布 防カビ加工)(国産基布)(地伏縫)

サイズ(cm)	品番	税込価格(円)	重量(kg)
177×268(1×1.5間)	TENTHBT1	133,430	約38
268×356(1.5×2間)	TENTHBT2	175,010	約46
268×444(1.5×2.5間)	TENTHBT3	254,540	約65
356×533(2×3間)	TENTHBT4	282,590	約72
356×709(2×4間)	TENTHBT5	320,650	約76

エコ天幕(グリーン購入法適合):防カビ加工(地伏縫)

サイズ(cm)	品番	税込価格(円)	重量(kg)
177×268(1×1.5間)	TENTHBT1E	138,050	約38
268×356(1.5×2間)	TENTHBT2E	183,480	約48
268×444(1.5×2.5間)	TENTHBT3E	280,060	約68
356×533(2×3間)	TENTHBT4E	308,440	約74
356×709(2×4間)	TENTHBT5E	349,800	約80

アルミフレームテント(国産) 波タレ^(※)

(※)ストレータレの場合は注文時にお伝え下さい。



軽量タイプのパイプテントです。
スタンダードテントに比べ
約30%の軽量化。

耐久性UPのため柱の径を32mm、厚みを1.8mmにしています。
風対策のため台座に大クイが打てる穴をあけています。
エコ天幕、カラー天幕も可能です。(別途)

●軒高: 2m

●部材:
アルミ
接続部(スチール)

●径:
φ32×厚み 1.8mm

天幕: エステル防水帆布7号(防カビ加工)(国産基布)
紫外線は約95%カット
(エステル防水6号も可能です)
※カラー等対応可能です。

通常天幕(エステル防水7号帆布)(国産基布):防カビ加工(地伏縫)

サイズ(cm)	品番	税込価格(円)	重量(kg)
177×268(1×1.5間)	TENTALM1	141,240	約30
268×356(1.5×2間)	TENTALM2	190,520	約37
356×533(2×3間)	TENTALM4	302,610	約62
356×709(2×4間)	TENTALM5	354,860	約67

防災天幕(エステルターポリン)(地伏縫)

サイズ(cm)	品番	税込価格(円)	重量(kg)
177×268(1×1.5間)	TENTALM1B	144,100	約30
268×356(1.5×2間)	TENTALM2B	194,260	約37
356×533(2×3間)	TENTALM4B	309,870	約62
356×709(2×4間)	TENTALM5B	361,900	約67

本ページの天幕はすべて波タレです。ストレートタレの場合は注文時にお伝え下さい。

ワンタッチパイプテント(例:2×3間)(国産) 波タレ(※)

(※)ストレートタレの場合は注文時にお伝え下さい。

国内の3分割フレーム(2×3間)で販売シェアNo.1です

組み立て方



3つのグループを配置するだけのカンタン作業。

広げるだけで合掌が完成

3つのパーツをおこし桁樑パイプを差し込みます。
(※桁樑パイプは、差し込みを深くしているため天幕をかぶれば抜けることはありません)

- パイプ仕様(国産):ワンタッチフレーム
材質:スチールパイプ(溶融亜鉛メッキ+特殊皮膜)
パイプ径:31.8又、パイプ厚:1.6mm、軒高:2m

- 天幕仕様
生地:エステル防水帆布(7号または6号)(防カビ加工)
エコ天幕、カラー天幕も可能です。(別途)
縫製加工:地伏縫



サイズ(cm)	品番	税込価格(円)	重量(kg)
177×267(1×1.5間)	TENTKIE1	168,410	約35
267×355(1.5×2間)	TENTKIE2	180,950	約45
355×531(2×3間)	TENTKIE4	275,440	約78
355×707(2×4間)	TENTKIE5	319,990	約82

※1×1.5間、1.5×2間は2分割のフレームです。

組み立て簡単パイプテント(国産) 波タレ(※)

(※)ストレートタレの場合は注文時にお伝え下さい。

1×1.5間、1.5×2間はフレーム2分割。2×3間、2×4間はフレーム3分割です。

※フレームと天幕は別便となります。

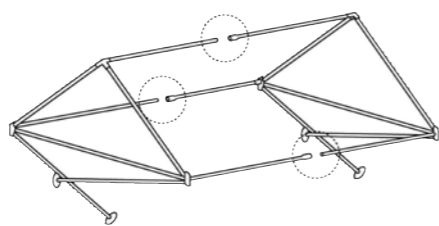

上記は1.5×2間

- パイプ仕様:
材質:スチールパイプ(溶融亜鉛メッキ+クリア特殊皮膜)
パイプ径:φ31.8、肉厚1.6mm、軒高:2m

- 天幕仕様
生地:エステル防水帆布7号(国産基布)(防カビ加工)
縫製加工:地伏縫

サイズ(cm)	品番	税込価格(円)	重量(kg)
177×267(1×1.5間)	TENTREN1	153,780	約35
267×355(1.5×2間)	TENTREN2	173,580	約44
355×531(2×3間)	TENTREN4	271,370	約77
355×707(2×4間)	TENTREN5	299,750	約82

アルミフレームセット ストレートタレ



- パイプ仕様:
材質:アルミパイプ(A6N01-T5)(接続部:スチール部品)
パイプ径:φ31.8、パイプ厚:1.6mm、軒高:2.05m

- 天幕仕様
生地:ガードZ(別注でエステル帆布も可能です・別途見積)

- 付属品:
天幕収納ケース、キャリングケース(※)
ペグピン、ロープ、ロープ止め、注水ウエイト(10kg)は柱の数分
(※)2×3間以上は2ヶ付属

サイズ(cm)	品番	重量(kg)	税込価格(円)
180×268(1×1.5間)	TENTNZ1	24	176,990
268×355(1.5×2間)	TENTNZ2	32	228,580
355×532(2×3間)	TENTNZ4	54.5	387,640
355×706(2×4間)	TENTNZ5	60	462,990

(※)重量はフレーム+天幕です、オプションは含まれておりません。

ニューパイプフレームテント(国産):柱の径が太いタイプのパイプテント

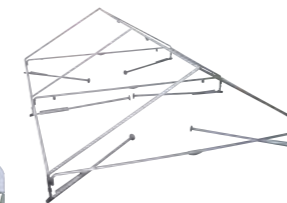

- パイプ仕様(国産):内折れフレーム
材質:スチールパイプ(溶融亜鉛メッキ+クリアコーティング)
パイプ径:φ38.1mm、パイプ厚み:1.6mm
軒高:2m(標準タイプ)、1.8m(別途)
- 天幕仕様
生地:エステル防水帆布(7号または6号)
縫製加工:地伏縫

通常天幕(エステル防水帆布):防カビ加工 フレーム径 φ38.1

サイズ(cm)	品番	税込価格(円)	重量(kg)
178×269(1×1.5間)	TENTNPF1S	135,410	約45
269×357(1.5×2間)	TENTNPF2S	179,850	約60
269×445(1.5×2.5間)	TENTNPF3S	260,920	約85
357×534(2×3間)	TENTNPF4S	302,610	約100
357×710(2×4間)	TENTNPF5S	343,200	約110

フレームテント(国産)



- 天幕:エステル防水帆布(エコ天幕も可能です、防カビ加工)
縫製加工:地伏縫
- 軒高:2m

- 材質:スチールパイプ(溶融亜鉛メッキ)
- フレーム:φ31.8×1.6mm

サイズ(cm)	品番	税込価格(円)	重量(kg)
178×268(1×1.5間)	TENTNFE1	135,300	約43
268×355(1.5×2間)	TENTNFE2	179,850	約56
268×440(1.5×2.5間)	TENTNFE3	260,810	約79
355×532(2×3間)	TENTNFE4	302,500	約94
353×706(2×4間)	TENTNFE5	342,760	約104

※カラー天幕、エコ天幕の場合は1割アップです。2026年5月末で廃盤予定

ニューパイプフレームワンタッチ(国産)



- パイプ仕様(国産):
材質:高張力パイプ
パイプ径:31.8mm、パイプ厚み:1.2mm
軒高:2m

- 天幕仕様(国産):
生地:エステル防水帆布(防カビ加工)
縫製加工:地伏縫

サイズ(cm)	品番	税込価格(円)	重量(kg)
269×357(1.5×2間)	TENTNPW2	178,310	約48
357×534(2×3間)	TENTNPW4	288,090	約80
357×710(2×4間)	TENTNPW5	331,320	約93

※カラー天幕、エコ天幕の場合は1割アップです。

伸縮テント

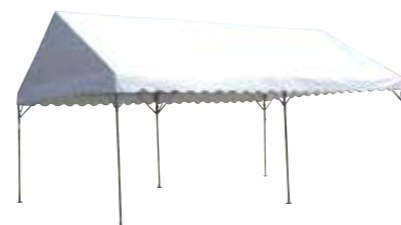

- 天幕:エステル防水帆布(防カビ加工)(エコ天幕も可能です(別途))
縫製加工:地伏縫
- 軒高:1460~2100mm

- 材質:スチールパイプ(メッキ)
- フレーム:φ31.8×1.6mm

サイズ(cm)	品番	税込価格(円)	重量(kg)
177×268(1×1.5間)	TENTNPSIN1	129,250	約45
268×356(1.5×2間)	TENTNPSIN2	169,290	約60
356×533(2×3間)	TENTNPSIN4	281,050	約100
356×709(2×4間)	TENTNPSIN5	319,990	約110

※カラー天幕、エコ天幕の場合は1割アップです。

片流れテント



- 天幕:エステル防水帆布(防カビ加工)(エコ天幕も可能です(別途))
- 軒高:2m

- 材質:スチールパイプ(メッキ)
- フレーム:φ31.8×1.6mm

サイズ(cm)	品番	税込価格(円)	重量(kg)
1×1.5間	TENTKAT1	163,460	約50
1×2間	TENTKAT2	185,900	約55
1.5×2間	TENTKAT3	200,640	約60
1.5×3間	TENTKAT4	282,370	約95

※カラー天幕、エコ天幕の場合は1割アップです。

天幕(波タレ)

使用しているフレームにあわせて製作していますので、フレームをお教え下さい。 ストレートタレの場合は注文時にお伝え下さい。

●ターポリン天幕(防災):白

サイズ(間)	品番	税込価格(円)
1×1.5	TENT1B	48,730
1.5×2	TENT2B	82,720
1.5×2.5	TENT3B	97,570
2×3	TENT4B	142,340
2×4	TENT5B	178,860

●カラー天幕(天幕色は赤、青、黄、緑)

サイズ(間)	品番	税込価格(円)
1×1.5	TENT1C	51,590
1.5×2	TENT2C	87,450
1.5×2.5	TENT3C	103,180
2×3	TENT4C	150,810
2×4	TENT5C	189,420

●エステル防水6号帆布(防カビ加工):白

サイズ(間)	品番	税込価格(円)
1×1.5	TENT1F	48,730
1.5×2	TENT2F	82,830
1.5×2.5	TENT3F	97,680
2×3	TENT4F	142,780
2×4	TENT5F	178,420

●エステル防水7号帆布(防カビ加工):白

サイズ(間)	品番	税込価格(円)
1×1.5	TENT1A	46,860
1.5×2	TENT2A	79,640
1.5×2.5	TENT3A	93,940
2×3	TENT4A	137,170
2×4	TENT5A	172,150

●エコ天幕(グリーン購入法適用):防カビ加工:白

サイズ(間)	品番	税込価格(円)
1×1.5	TENT1E	51,590
1.5×2	TENT2E	87,450
1.5×2.5	TENT3E	103,180
2×3	TENT4E	150,810
2×4	TENT5E	189,420

●ポリエステル250D(フッ素による防汚、防カビ、防災加工、遮熱性能有)

サイズ(間)	品番	税込価格(円)
1×1.5	TENT1Z	55,660
1.5×2	TENT2Z	92,510
1.5×2.5	TENT3Z	110,990
2×3	TENT4Z	161,700
2×4	TENT5Z	207,790

1方幕

●ターポリン横幕(生地:エステルターポリン(白)(0.3mm))

サイズ(間)	品番	税込価格(円)
1.0	ITI_ta00	15,950
1.5	ITI_ta01	18,040
2	ITI_ta02	21,340
2.5	ITI_ta03	27,830
3	ITI_ta04	35,860
4	ITI_ta05	45,430

●エステル防水帆布(防カビ加工)

サイズ(間)	品番	税込価格(円)
1.0	ITI_es00	17,380
1.5	ITI_es01	19,580
2	ITI_es02	23,760
2.5	ITI_es03	30,140
3	ITI_es04	38,940
4	ITI_es05	50,160

3方幕



生地①:エステル防水帆布(白) 生地②:エステルターポリン(白)(0.3mm)
生地③:塩化ビニール(透明)(0.3mm)
生地④:塩化ビニール(透明糸入り)(0.3mm)

4方幕(3方幕+1方幕) (※)

(※)4方幕1枚物の場合は注文時にお伝えください。



生地①:エステル防水帆布(白) 生地②:エステルターポリン(白)(0.3mm)
生地③:塩化ビニール(透明)(0.3mm)
生地④:塩化ビニール(透明糸入り)(0.3mm)

横幕:白

サイズ(間)	品番(エステル防水帆布)	税込価格(円)	品番(エステルターポリン)	税込価格(円)
1×1.5	San_es01	48,950	San_ta01	36,850
1.5×2	San_es02	73,810	San_ta02	49,390
1.5×2.5	San_es03	78,210	San_ta03	53,240
2×3	San_es04	99,660	San_ta04	67,320
2×4	San_es05	116,160	San_ta05	75,570

横幕:白

サイズ(間)	品番(エステル防水帆布)	税込価格(円)	品番(エステルターポリン)	税込価格(円)
1×1.5	Yon_es01	71,610	Yon_ta01	49,280
1.5×2	Yon_es02	99,770	Yon_ta02	67,320
1.5×2.5	Yon_es03	114,840	Yon_ta03	75,570
2×3	Yon_es04	146,410	Yon_ta04	93,170
2×4	Yon_es05	174,680	Yon_ta05	110,660

横幕:透明/透明(糸入り)

サイズ(間)	品番(糸なし)	税込価格(円)	品番(糸入り)	税込価格(円)
1×1.5	San_na01	41,360	San_it01	48,070
1.5×2	San_na02	58,190	San_it02	67,320
1.5×2.5	San_na03	65,230	San_it03	80,190
2×3	San_na04	79,200	San_it04	91,740
2×4	San_na05	89,650	San_it05	104,280

横幕:透明/透明(糸入り)

サイズ(間)	品番(糸なし)	税込価格(円)	品番(糸入り)	税込価格(円)
1×1.5	Yon_na01	62,810	Yon_it01	69,740
1.5×2	Yon_na02	86,350	Yon_it02	98,340
1.5×2.5	Yon_na03	98,560	Yon_it03	111,760
2×3	Yon_na04	123,200	Yon_it04	142,780
2×4	Yon_na05	146,080	Yon_it05	169,290

ウエイト



上記は急な仕様変更等によって写真とは異なる可能性がありますのでご了承ください。

サイズ(cm)	品番	税込価格(円)	説明
ウエイト10kg四角(鍍金)	WEI100	14,080	鋳物製、鍍金加工、10kg 235×45t、スリット幅39mm
ウエイト10kg丸型(鍍金)	WEI109	15,620	鋳物製、鍍金加工、φ240×55h、スリット幅51mm
ウエイト20kg丸型(鍍金)	WEI101	19,690	鋳物製、φ250×90h、スリット幅51mm
ウエイト20kg丸型(塗装)	WEI102	17,270	鋳物製、φ250×90h、スリット幅51mm
ベストウエイト(20kg)(※)	WEI103	22,550	ポリエチレン製、直径25cm、高さ50cm、水を入れてご使用ください。
サンドウエイト20kg用	WEI114	6,490	砂を入れてご使用ください。
注水ウエイト(10kg)(※)	WEI108	10,670	ポリエチレン製 直径26cm×高さ26cm
丸型ウエイト運搬車	WEICAR	OPEN	20kg6ヶまで積載可能です。
注水ウエイト(10kg)(※)	WEI110	14,080	材質ポリ塩化ビニール、4ヶ1式 満水時サイズ20×20×35cm(1ヶ) 収納時サイズ30×33×3.5cm(1ヶ) ベルト固定タイプ

(※)注水時の重さ

文字やロゴ等について(パイプテント)

③P25 アルミフレームセット(TENTNZシリーズ)、P29 Mrq、MrqA、Mr-NWシリーズ、P30 ワンタッチテント)には本項目は当てはまりませんのでご注意ください。

例)2間×3間の文字の場合(角ゴシック体)

┌ 1字1画30cm

大阪市立日本中学校

寄贈 第99期卒業生一同

└ 1字1画15cm

上記の場合

1字1画30cm 2,750円 × 9文字 = 24,750円
+ 1字1画15cm 1,760円 × 11文字 = 19,360円

¥44,110(税込)

■文字価格表

1文字の大きさ(cm)	税込価格(円)
10~15	1,760
20~30	2,750
35~40	5,170
45~50	6,050
校章・サイン	別途

※上記の価格は以下の条件の価格です。

- フォントは角ゴシック体または、丸ゴシック体 ● 文字の色は黒
- 指定文字、色指定の場合、マークが入る場合は別途見積り致します。お問合せ下さい。
- 本ページに記載している価格は通常白幕の価格です。
- 防災天幕、カラー天幕、エコ天幕に関しては別途見積り致します。
- 各テントにつきましては別途詳細カタログを用意しておりますのでお気軽にお問い合わせ下さい。
- 上記以外のテントも多々ございます。別途お問い合わせ下さい。

パイプ収納袋



1×1.5~1×2間までは2枚必要
1.5×2.5~2×4間は3枚必要

サイズ(cm)	品番	税込価格(円)
長さ約220×幅約45	TEHU-001	7,040

上記は急な仕様変更等によって写真とは異なる可能性がありますのでご了承ください。

オプション品(杭・ロープ・ハンマー)



商品名	品番	税込価格(円)	説明
小杭	TEOP-001	660	φ0.8×30cm
大杭	TEOP-002	2,640	φ1.6×50cm
集会用ロープ	TEOP-003	1,320	φ0.6×450cm、ランナー付
集会用ハンマー	TEOP-004	5,500	
集会用小ハンマー	TEOP-014	3,190	
天幕用収納袋	TEOP-005	5,170	
結束バンド	TEOP-011	1,430	長さ90cm、留め金=亜鉛ダイキャスト、ベルト=ポリプロピレン(赤、青、黄、緑、オレンジ、白)

仕様説明

組立時間わずか60秒!2人で簡単に設営可能です。

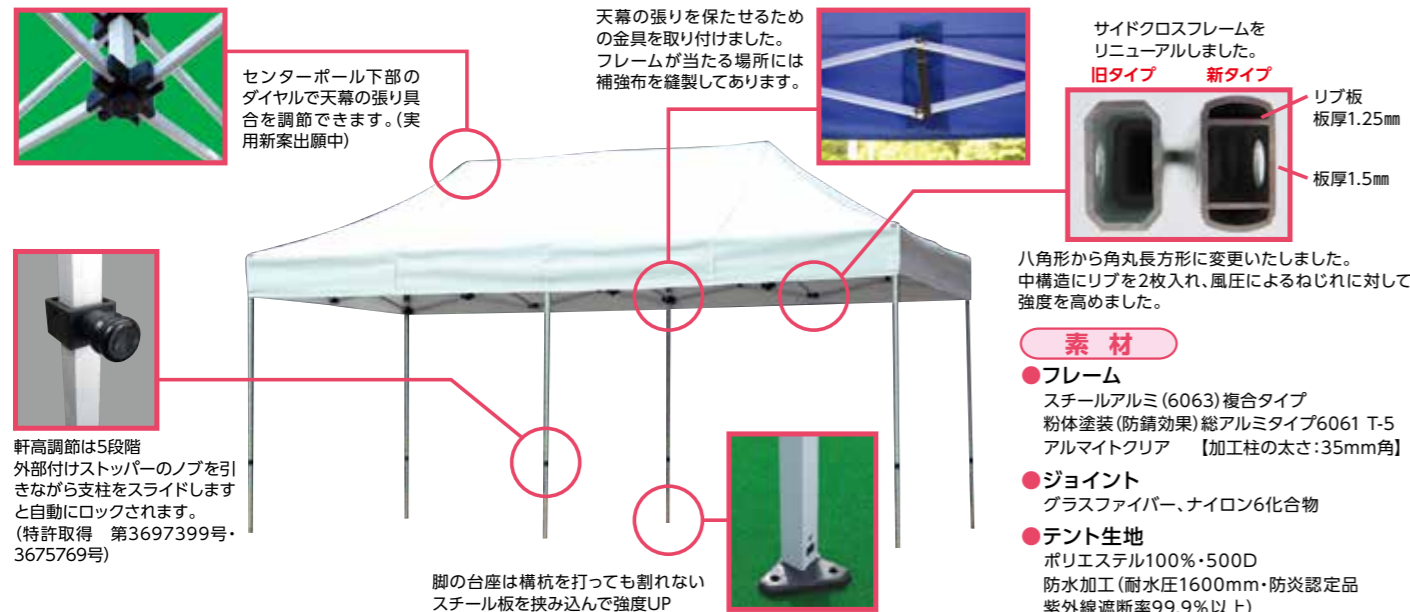

センターポール下部のダイヤルで天幕の張り具合を調節できます。(実用新案出願中)

天幕の張りを保たせるための金具を取り付けました。フレームが当たる場所には補強布を縫製してあります。

サイドクロスフレームをリニューアルしました。
旧タイプ 新タイプ
リブ板 板厚1.25mm
板厚1.5mm

八角形から角丸長方形に変更いたしました。中構造にリブを2枚入れ、風圧によるねじれに対して強度を高めました。

素材

- フレーム
スチールアルミ(6063)複合タイプ
粉体塗装(防錆効果)総アルミタイプ6061 T-5
アルミクリア 【加工柱の太さ:35mm角】
- ジョイント
グラスファイバー、ナイロン6化合物
- テント生地
ポリエステル100%・500D
防水加工(耐水圧1600mm・防炎認定品
紫外線遮断率99.9%以上)

軒高調節は5段階
外部付けストッパーのノブを引
きながら支柱をスライドします
と自動にロックされます。
(特許取得 第3697399号・
3675769号)

脚の台座は構杭を打っても割れない
スチール板を挟み込んで強度UP

■カラーバリエーション(5色からお選び下さい)



付属品

- ・自在・ロープ
- ・ペグ
- ・天幕収納袋
- ・フレーム収納袋



複合タイプ

品番	間口 /cm	奥行 /cm	最高軒高 /cm	最高全高 /cm	天幕+フレーム重量 /kg	税込価格(円)
Mrq-1212	120.0	120.0	181.0	221.5	19.3	73,700
Mrq-11	180.0	180.0	181.0	254.0	24	82,500
Mrq-12	270.0	180.0	222.0	310.0	34.7	110,000
Mrq-13	360.0	180.0	222.0	310.0	38.6	137,500
Mrq-22	240.0	240.0	181.0	270.0	27.2	102,300
Mrq-23	360.0	240.0	222.0	338.0	39	152,900
Mrq-24	480.0	240.0	222.0	338.0	52.6	166,100
Mrq-33	300.0	300.0	222.0	353.0	35.3	152,900
Mrq-34	450.0	300.0	222.0	353.0	45.1	179,300
Mrq-35	540.0	360.0	213.0	347.0	58	238,700
Mrq-36	600.0	300.0	222.0	353.0	59	216,700
Mrq-37	720.0	360.0	213.0	347.0	66	267,300

総アルミタイプ

品番	間口 /cm	奥行 /cm	最高軒高 /cm	最高全高 /cm	天幕+フレーム重量 /kg	税込価格(円)
MrqA-1212	120.0	120.0	181.0	221.5	15.8	84,700
MrqA-11	180.0	180.0	181.0	254.0	18.6	90,200
MrqA-12	270.0	180.0	222.0	310.0	28	121,000
MrqA-13	360.0	180.0	222.0	310.0	33.1	152,900
MrqA-22	240.0	240.0	181.0	270.0	21.7	110,000
MrqA-23	360.0	240.0	222.0	338.0	32.5	168,300
MrqA-24	480.0	240.0	222.0	338.0	43.4	181,500
MrqA-33	300.0	300.0	222.0	353.0	28.8	168,300
MrqA-34	450.0	300.0	222.0	353.0	37.6	196,900
MrqA-35	540.0	360.0	213.0	347.0	51	261,800
MrqA-36	600.0	300.0	222.0	353.0	49.5	238,700
MrqA-37	720.0	360.0	213.0	347.0	59	293,700

品番	商品名	税込価格(円)
MrqO01	水ウエイト20kg	17,600
MrqO02	砂袋20kg用(砂は別途)ハンドルロープ付	6,600
MrqO20	鋳物おもり20kg	19,800
MrqO10	鋳物おもり10kg	14,300
—	文字代、ロゴ代	別途
—	3方幕	別途

※文字代や3方幕等はお気軽にお問い合わせください。

砂袋 (20kg)

※砂によっては20kgに満たない場合がございますのでご了承下さい。

水袋 (10kg)

鋳製おもり 10kg, 20kg 2種類用意しております。



NEW

NWシリーズのフレームは、総アルミタイプのみです。材質はアルミの中で硬質な合金番号6061を使用。

フレーム(オールアルミ・表面アルミクリア加工)
【レインサポート付】
支柱(上部):38×38×1.5mm(6061T-5 アルミ合金)
支柱(下部):33.5×33.5×1.5mm(6061T-5 アルミ合金)
桁ガードフレーム:30×16×1.4mm(中芯・アルミ板付)
桁下サイドクロスフレーム:26×16×1.6mm
天幕中心柱:30×30×1.6mm、内部挿入柱:25×25×1.5mm
対角中心柱・対角中心柱支持フレーム:26×16×1.6mm
オプション:
天幕:ポリエステル100% 500D ポリウレタン塗布 防水加工・防炎認定品

品番	間口 /cm	奥行 /cm	天幕+フレーム重量 /kg	軒高 5段階調節	全高 /cm	税込価格(円)
Mr-NW-2436	240	360	35.5	186~222	317~353	187,000
Mr-NW-3030	300	300	35.8	186~222	317~353	183,700
Mr-NW-3045	450	300	46.6	186~222	317~353	205,700
Mr-NW-3636	360	360	39.9	191~227	326~362	209,000
Mr-NW-3060	600	300	63	186~222	317~353	253,000

六角形柱ワンタッチテント

六角形(40mm)柱のワンタッチテントです。支柱の高さは4段階調節可能です。

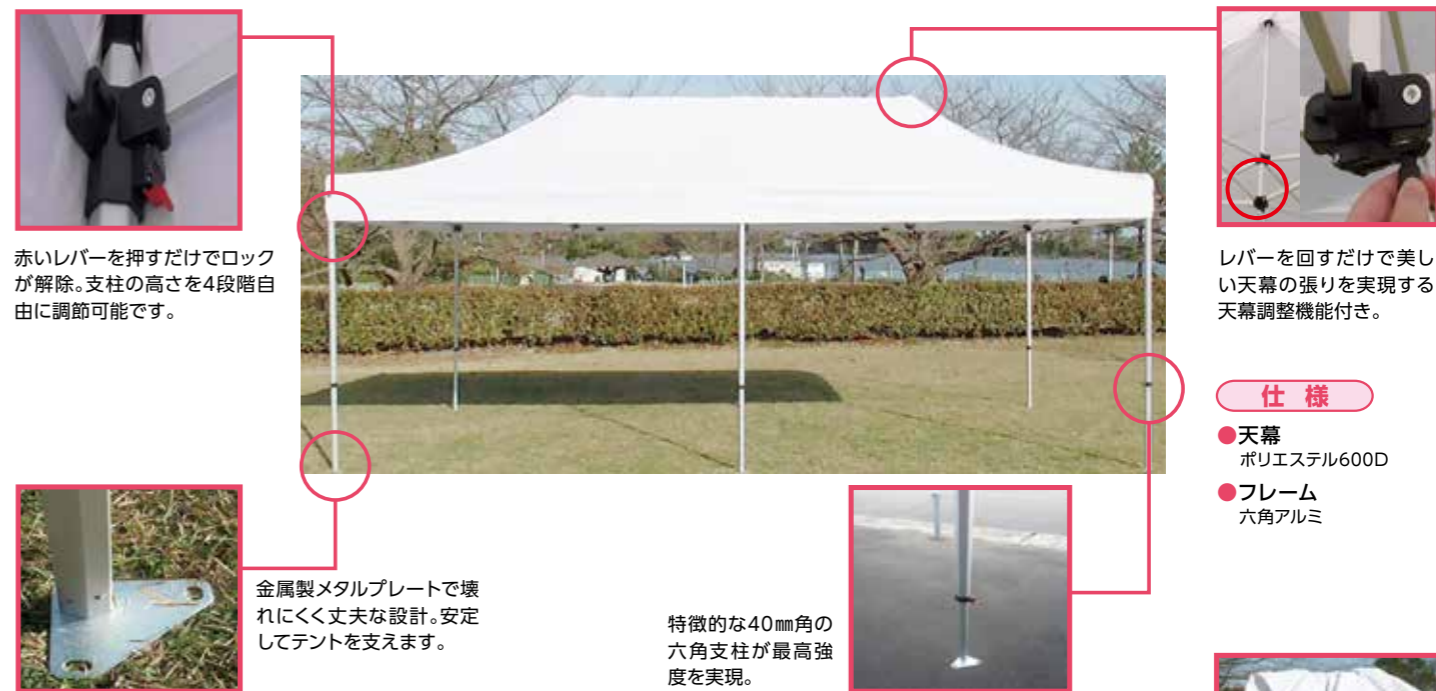

赤いレバーを押すだけでロック解除。支柱の高さを4段階自由に調節可能です。

レバーを回すだけで美しい天幕の張りを実現する天幕調整機能付き。

金属製メタルプレートで壊れにくく丈夫な設計。安定してテントを支えます。

特徴的な40mm角の六角支柱が最高強度を実現。

仕様

- 天幕
ポリエステル600D
- フレーム
六角アルミ

品番	サイズ /m	有効軒高 /cm	全高 /cm	収納サイズ /cm	フレーム+天幕重量 /kg	税込価格(円)
TENTHEX33	3×3	186~210	308	24×24×155	22	188,430
TENTHEX36	3×6	186~210	308	24×44×155	38	264,550

オプション品	品番	税込価格(円)	仕様
キャリーバッグ	HEXOP01	24,530	3m×3m用
キャリーバッグ	HEXOP011	24,530	3m×6m用
小杭	HEXOP02	660	φ0.8×30cm



キャリーバッグ
持ち運びにも便利なキャリーバッグ。どなたでも簡単に持ち運びが出来るよう、下部にキャスターが付いております。



天幕を付けたまま折りたためます

ワンタッチテント ライトシリーズ



キャリーバック

ローラーキャリーバック

ローラーキャリーバック

品番	DMJ29
サイズ(m)	2.9×2.9
重さ(kg)	12.6
高さ(cm)	2段階調節(軒高186~196、全高260~270)
収納サイズ(cm)	20×23×130
天幕	ポリエステル190D(撥水加工)
天幕色	青
フレーム	スチール(白粉体塗装)
付属品	杭4本、ローラーキャリーバック
税込価格(円)	40,040

品番	DR30-17
サイズ(m)	3.0×3.0
重さ(kg)	24.5
高さ(cm)	5段階調節(軒高178~208、全高315~345)
収納サイズ(cm)	23×28×158
天幕	ポリエステル250D(防水加工)
天幕色	青、白の2色よりお選びください
付属品	杭4本、ローラーキャリーバック
税込価格(円)	88,000

品番	J2727
サイズ(m)	2.7×2.7
重さ(kg)	19
高さ(cm)	5段階調節(高さ170~202、全高238~270)
収納サイズ(cm)	18×18×154
天幕	ポリエステル250D(防水加工)
天幕色	青、白の2色よりお選びください
付属品	杭4本、ローラーキャリーバック
税込価格(円)	72,600

※長さか倍の2.7m×5.4mタイプもあります。
品番:J2754、価格:128,700

柱パット(角型)



素材

- 外被: エステル帆布(屋内外兼用) 14色
ビニルレザー(屋内用) 120色
- 芯材: 非吸水性特殊素材(屋内外兼用)
特殊ウレタン(屋内用)
- 取付仕様:
 - ①マジックテープ式
取付は楽、いたずらで剥がされる可能性あり
 - ②ハトメ式
いたずらでの取り外しには効果があるが、
外観を損なう可能性あり
 - ③併用式
見た目もいたずらでの取り外しにも対応

商品名	高さ×厚み(cm)	品番	税込価格(円)
10角用	180×3	PAT-K001	33,110
	180×4	PAT-K011	36,630
15角用	180×3	PAT-K002	42,130
	180×4	PAT-K012	45,650
20角用	180×3	PAT-K003	53,130
	180×4	PAT-K013	56,430

上記にサイズがない場合には別注承ります。採寸方法等は、28ページ参照下さい。

クラッシュパット



素材

- 外被: エステル防水帆布
- 芯材: 特殊ウレタン
- その他: 取付具付
マジックテープ接続等相談承ります。

サイズ(cm)長さ×幅×厚み	品番	税込価格(円)	説明
100×100×40	PAT-CR001	70,070	長方形
100×200×40	PAT-CR002	128,150	長方形
100×200×(20×50)	PAT-CR003	137,500	台形

屋外施設・設備用緩衝パット

屋外施設・設備用は、弊社の中で動かないもの、動かす事が困難なものを纏めています。代表的なバックネット下緩衝パット、こん柱パット、角柱緩衝パットの中からバックネット下緩衝パットを紹介致しますが、それ以外にも危ないと思うところはたくさんあります。弊社は、お客様のご要望をヒアリングして、そのご要望にあった緩衝パットを採寸、設計、施工しておりますので、お気軽にご要望をお申し付け下さい。詳しくはパット緩衝カタログをご確認下さい。

バックネット下緩衝パット

バックネットに当たってボールが跳ね返り怪我を防ぐために設置されています。厚みとしては、最低でも30mm以上、弊社としては40mm~50mmを推奨します。

材料仕様

緩衝パットは芯材及び外被からなっています。芯材を組合せ、緩衝パットを製造しています。

- 芯材は、①ポリエチレンフォーム(非吸水) ②ウレタンフォーム(吸水) ③合板
- 外被は、①エステル帆布 ②ラバー帆布

柱パット(丸型)、ポール用パット



電柱用パット(成型)



ポール用パット(成型)

成型 パット価格、取付仕様は②のみ

柱径(cm)	高さ×厚み(cm)	品番	税込価格(円)
φ30	180×3	PAT-H001	47,850
	200×3	PAT-H002	53,130
	180×4	PAT-H003	55,000
	200×4	PAT-H004	60,830
φ33	180×3	PAT-H005	52,470
	200×3	PAT-H006	58,080
	180×4	PAT-H007	59,620
	200×4	PAT-H008	67,870

上記に記載していないサイズも製造可能です。お気軽にお問い合わせください。



素材

- 外被: エステル帆布(屋内外兼用) 14色
ビニルレザー(屋内用) 120色
- 芯材: 非吸水特殊素材(成型)
特殊ウレタン(平型)
- 取付仕様:
 - ①マジックテープ式
取付は楽、いたずらで剥がされる可能性あり
 - ②ハトメ式
いたずらでの取り外しには効果があるが、
外観を損なう可能性あり
 - ③併用式
見た目もいたずらでの取り外しにも対応

柱パット(平型)

成型 パット価格、取付仕様は①~③からお選びください。

柱径(cm)	高さ×厚み(cm)	品番	税込価格(円)
7.7	180×2	PAT-S001	31,680
	180×3	PAT-S002	35,420
9	180×2	PAT-S003	35,420
	180×3	PAT-S004	39,380
10	180×2	PAT-S005	39,380
	180×3	PAT-S006	43,340
12	180×2	PAT-S007	43,340
	180×3	PAT-S008	47,300

上記に記載していないサイズも製造可能です。お気軽にお問い合わせください。

バスケットゴール用パット



素材

- 外被: エステル防水帆布
- 芯材: 非吸水特殊素材積層
- とめ方: ベルト式または、ハトメ編み込み式
芯材がウレタンの場合、降雨等により芯材が下に偏ります。弊社の芯材は、非吸水特殊素材を採用することで、水を吸うことがありませんので、芯材がかたよることを防ぎます。

厚み3cmタイプ、1枚当たりの価格

ゴール外々×高さ(cm)	品番	税込価格(円)
約90×160~170	PAT-BA001	111,870
約90×190~200	PAT-BA002	114,950

上記サイズ内でしたら指定サイズで製造いたします。

厚み4cmタイプ、1枚当たりの価格

ゴール外々×高さ(cm)	品番	税込価格(円)
約90×160~170	PAT-BA011	113,630
約90×190~200	PAT-BA012	116,490

上記サイズ内でしたら指定サイズで製造いたします。

別注サイズ

サイズ(cm)	品番	税込価格(円)
お客様の仕様通り	PAT-BA099	別途+税

PAT-BA099の場合は弊社より製作に必要なサイズをお聞きいたします。

断面図例1

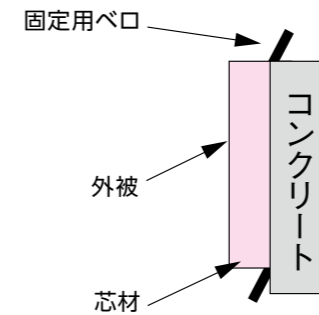

断面図例2

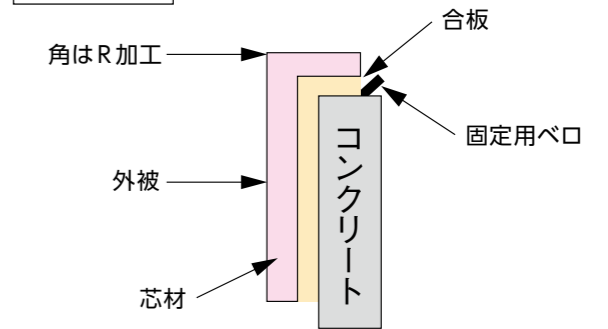

見積りにあたっての依頼(採寸)事項

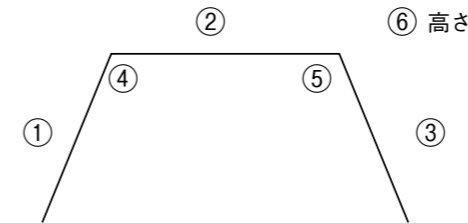

見積りにあたって以下の事を教えて下さい。

- 必須(概算見積り時)
①~③の長さ、⑥緩衝パットの長さ、緩衝パットの厚み
- 製作の場合
上記に加え、④及び⑤の角度
弊社にて採寸、施工可能です(別途料金が発生します。)

施工写真例



バックネット下例①

バックネット下例②

幼稚園外壁

フットサル場

※一部SGマークが付かない商品もございます。

屋内施設・設備用緩衝パット

屋内施設・設備用は、弊社の中で動かないもの、動かす事が困難なものを纏めています。代表的な壁面緩衝パット及び、柱緩衝パットを紹介しておりますが、それ以外にも危ないと思うところはたくさんあります。弊社は、お客様のご要望をヒアリングして、そのご要望にあった緩衝パットを採寸、設計、施工しておりますので、お気軽にご要望をお申し付け下さい。
詳しくはパット詳細カタログにて。お気軽にお問合せ下さい。

格闘技(柔道場、剣道場他)壁面緩衝パット、体育館壁面緩衝パット

柔道場や剣道場など壁面にぶつかっても怪我をしないように、緩衝パットを設置しています。緩衝パットの厚みは40~60mmを推奨しています。芯材の構造としては積層構造を推奨しています。

材料仕様

- 芯材は、①ポリエチレンフォーム
②チップフォーム
③ウレタンフォーム
④合板
- 外被は、①エステル帆布(色は14色)
②レザー帆布(弊社推奨)(108色)

断面図

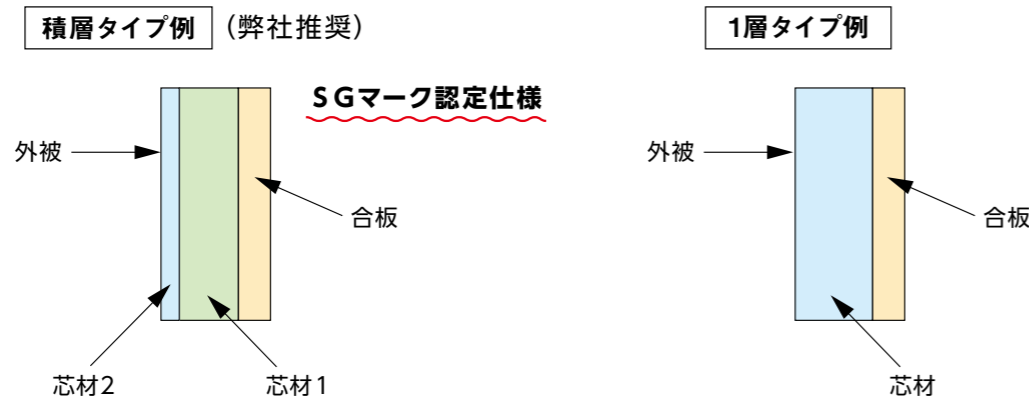

見積りにあたっての依頼(採寸)事項

お見積りにあたり、以下をお願いします。

屋内用壁面緩衝パットの施工範囲が大きい場合には、図面をいただきます。
(図面には、施工範囲及び、緩衝パットの厚み等必要事項が描かれていることとします。)
コンセントや非常ボタンがある場合にはその場所についてもお伝え下さい。また、弊社における施工の有無を併せてお伝え下さい。

○上記にて概算見積りを提出いたします。

弊社にて採寸、施工可能です(別途料金が発生します。)

施工写真例 (製品写真)



規格品以外のパットにつきましては、以下のようにサイズを測定、指示ください。

角パット別注時、必要サイズ

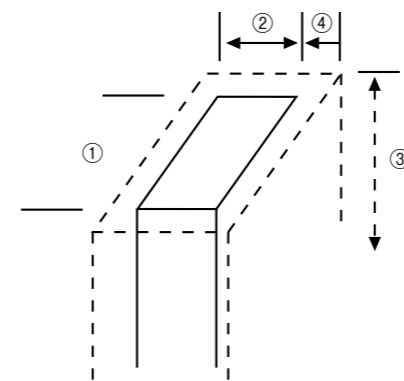

見積りに当たって以下の事を教えてください。

必須(概算見積時)

- ①柱の縦 ②柱の横 ③高さ ④パット厚み
合板の有無弊社にて採寸、施工可能です。(別途料金が発生します。)

丸パット別注時、必要サイズ

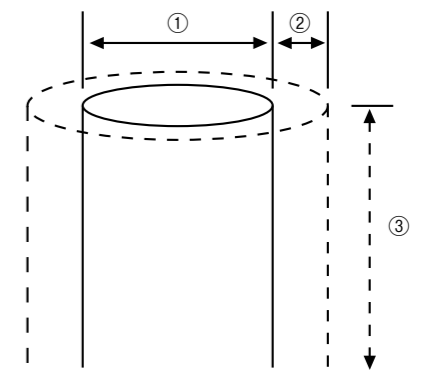

見積りに当たって以下の事を教えてください。

必須(概算見積時)

- ①パイプの径(直径) ②パットの厚み ③高さ
弊社にて採寸、施工可能です。(別途料金が発生します。)

色見本(屋内外兼用生地):エステル防水ターポリン(防水・防炎)

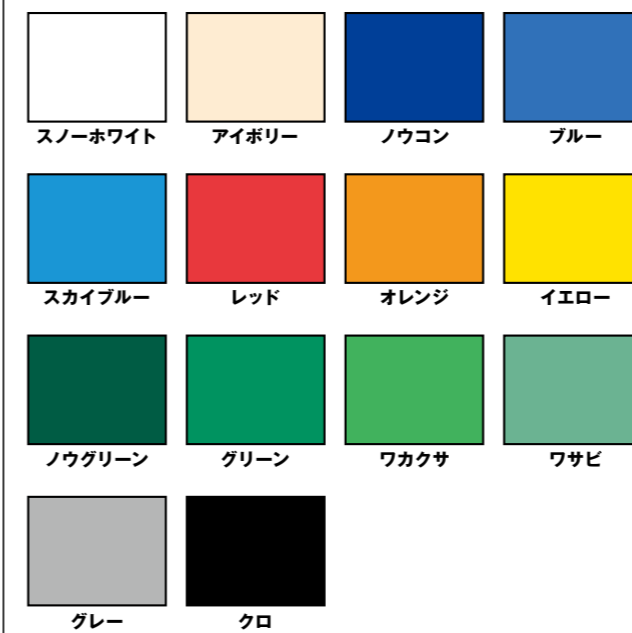

色見本(屋内用生地):ビニルレザー(全108色)(難炎)



※全108色
※上記は1例です。詳しくはお問い合わせ下さい。
※上記はイラストですので、実際の色とは若干異なりますが、ご了承ください。

※上記はイラストですので、実際の色とは若干異なりますが、ご了承ください。

施工写真例



テニスネット



スポーツネットブランドKIRINSNET
KIRINSNET

KIRINSNETソフトテニスシングルネットは、安全性と耐久性を備えた日本ソフトテニス連盟公認のネットです。見通しの良さでテニスのゲームを演出します。

ソフトテニスネット(シングルネット)

日本ソフトテニス連盟公認品

日本ソフトテニス連名公認の安全性と取扱いやすさを追求したソフトテニスネットです。

- 無結 見通しの良い無結節のテニスネットです。
- 有結 耐久性の高い有結節のテニスネットです。

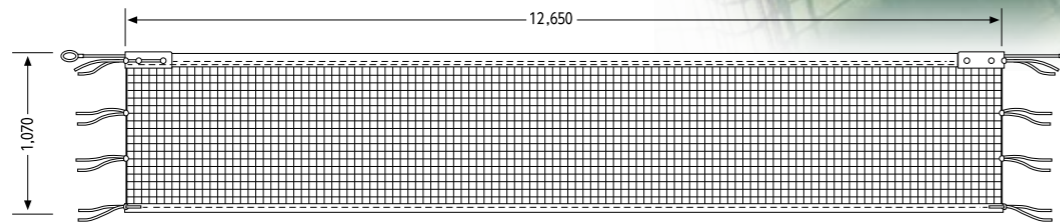

ソフトテニスネット一覧						
品番	価格	形状	太さ	上部コード	テープ	
1226EI	72,000円(税込 79,200円)	シングル・有結	20S/60	イザナス	ターポリン	
12440I	47,000円(税込 51,700円)	シングル・無結	440T/44	イザナス	ターポリン	
12345V	43,000円(税込 47,300円)	シングル・有結	110T/90	ベクトラン	ターポリン	

上部ワイヤー・コード「ベクトラン®」、「イザナス」は、高強度繊維コードで、ささくれの心配がなく、柔軟なので取扱いが容易です。

一般硬式テニスネット(上部ダブルネット)

全天候硬式テニスネットで、扱いやすいポピュラータイプです

- 上部ダブル 上部のネットをダブル加工で補強し、高い耐久性を発揮します。

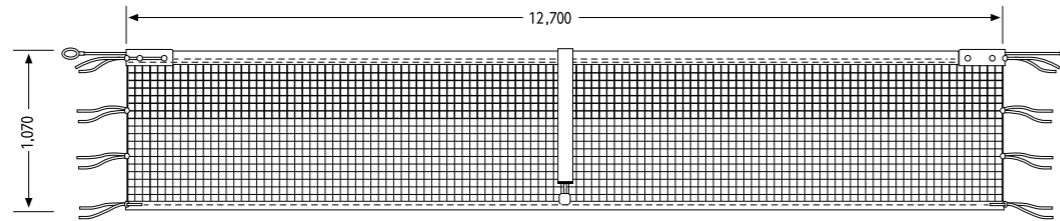

一般硬式テニスネット一覧						
品番	価格	形状	太さ	上部コード	テープ	
1126EV	93,000円(税込 102,300円)	上部ダブル・有結	20S/60	ベクトラン	ターポリン	
11440I	61,000円(税込 67,100円)	上部ダブル・無結	440T/44	イザナス	ターポリン	
11440S	54,000円(税込 59,400円)	上部ダブル・無結	440T/44	スチール	ターポリン	

上部ワイヤー・コード「ベクトラン®」、「イザナス」は、高強度繊維コードで、ささくれの心配がなく、柔軟なので取扱いが容易です。センターストラップ付

13-60V 上部コード「ベクトラン®」テニス・6人制バレーネット用交換コード
太さ7mm、長さ15.0m、片サツマ加工
価格 **17,000円**(税込 18,700円)

13-60I 上部コード「イザナス」テニス・6人制バレーネット用交換コード
太さ6mm、長さ15.0m、片サツマ加工
価格 **18,000円**(税込 19,800円)

注意事項 ●テニスネットおよびバレーボールネットを安全にお使いいただくために、ご使用前に必ずワイヤーコードの点検を行い、サツマ・切れ等の異状のないことを確認の上でご使用ください。●標準耐用年数に達していても定期的に専門業者によるメンテナンスを受けてください。●2年を目安に交換してください。

別注対応いたします。
テニスネット、バレーボールネットともお問い合わせください。

バレーボールネット



スポーツネットブランドKIRINSNET
KIRINSNET

KIRINSNETバレーボールネットは、日本バレーボール協会公認のネットで、安全性と耐久性に優れた見通しの良さで、バレーボールのシーンを応援します。

6人制バレーボールネット(上下白帯)

日本バレーボール協会公認品

日本バレーボール協会公認のルールに対応した、上部7cm、下部5cm幅の白帯仕様です。

- 無結 見通しの良い無結節のバレーボールネットです。
- 有結 耐久性の高い有結節のバレーボールネットです。

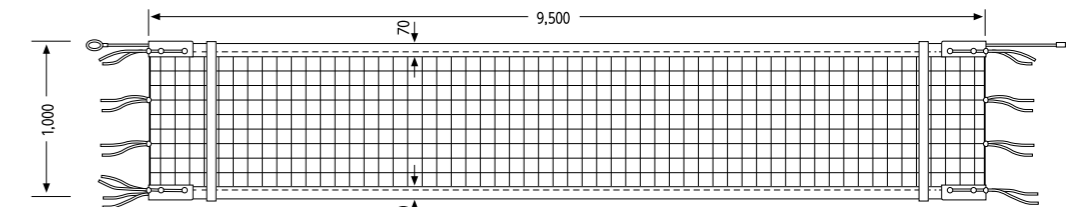

6人制バレーボールネット(上下白帯)一覧						
品番	価格	検定	形状	太さ	上部コード	テープ
2829EV	59,000円(税込 64,900円)	AA	有結	20S/90	ベクトラン	ターポリン
28936I	57,000円(税込 62,700円)	AA	無結	90T/360	イザナス	ターポリン
28460I	47,000円(税込 51,700円)	AA	無結	440T/60	イザナス	ターポリン
28450V	45,000円(税込 49,500円)	A	有結	440T/45	ベクトラン	ターポリン

上部ワイヤー・コード「ベクトラン®」、「イザナス」は、高強度繊維コードで、ささくれの心配がなく、柔軟なので取扱いが容易です。サイドベルト付 ※裏面の注意事項を参照の上ご使用ください。

6人制バレーボールネット

日本バレーボール協会公認品

日本バレーボール協会公認の上部のみ白帯仕様のポピュラーなバレーボールネットです。

- 無結 見通しの良い無結節のバレーボールネットです。
- 有結 耐久性の高い有結節のバレーボールネットです。

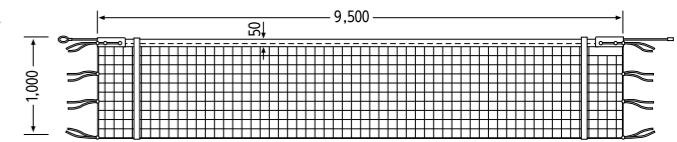

6人制バレーボールネット一覧						
品番	価格	検定	形状	太さ	上部コード	テープ
21460I	41,000円(税込 45,100円)	AA	無結	440T/60	イザナス	ターポリン
21450I	35,000円(税込 38,500円)	A	有結	440T/45	イザナス	ターポリン

上部ワイヤー・コード「ベクトラン®」、「イザナス」は、高強度繊維コードで、ささくれの心配がなく、柔軟なので取扱いが容易です。サイドベルト付 ※裏面の注意事項を参照の上ご使用ください。

女子9人制バレーボールネット

日本バレーボール協会公認品

日本バレーボール協会公認の上部のみ白帯仕様のポピュラーなバレーボールネットです。

- 無結 見通しの良い無結節のバレーボールネットです。

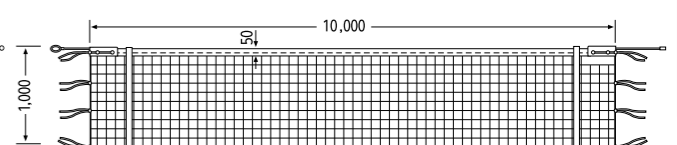

女子9人制バレーボールネット一覧						
品番	価格	検定	形状	太さ	上部コード	テープ
22460I	43,000円(税込 47,300円)	AA	無結	440T/60	イザナス	ターポリン
22450I	37,000円(税込 40,700円)	A	有結	440T/45	イザナス	ターポリン

上部ワイヤー・コード「ベクトラン®」、「イザナス」は、高強度繊維コードで、ささくれの心配がなく、柔軟なので取扱いが容易です。サイドベルト付 ※裏面の注意事項を参照の上ご使用ください。

フロアシート(防炎加工)

記載以外のフロアシートも取り扱っております。お気軽にお問い合わせ下さい。

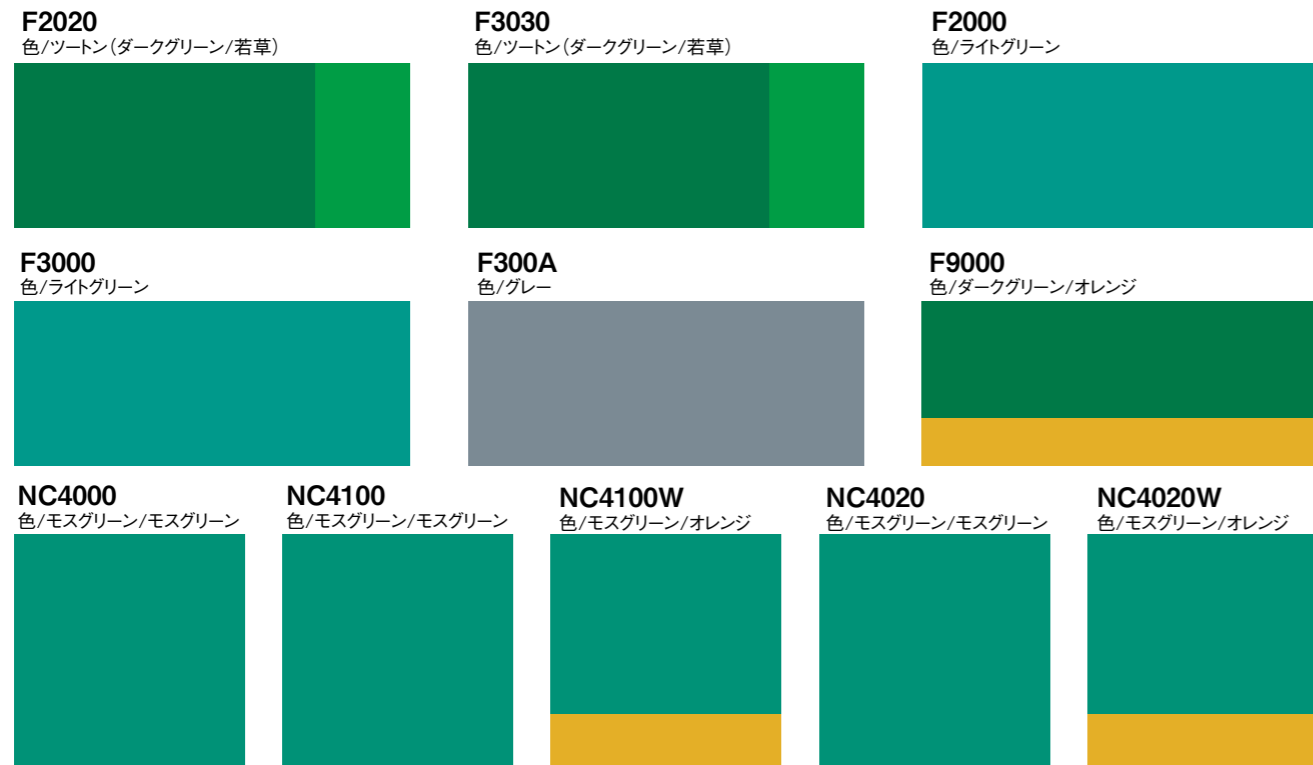

幅(cm)	厚さ(mm)	重量(g/m ²)	品番	税込価格(円)
137	0.42±0.03	530±50	F2020	2,860
137	0.52±0.03	640±50	F3030	3,520
137	0.42±0.03	530±50	F2000	2,860
137	0.52±0.03	640±50	F3000	3,300
137	0.52±0.03	640±50	F300A	3,300
137	0.52±0.03	640±50	F9000	3,520
137	0.35	400	NC4000	2,860
137	0.52	600	NC4100	3,520
137	0.52	600	NC4100W	3,520
137	0.42	460	NC4020	2,970
137	0.42	460	NC4020W	2,970

※上記は全てイラストになりますので、実際の色とは異なる場合がございます。 ※10m以上のご注文でお願い致します。

オレフィンタイプ((EVA)防炎加工)

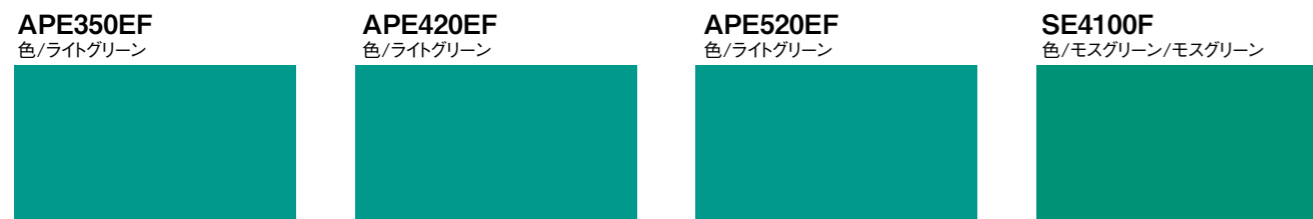

幅(cm)	厚さ(mm)	重量(g/m ²)	品番	税込価格(円)
137	0.35	340	APE350EF	3,960
137	0.42	415	APE420EF	4,070
137	0.52	500	APE520EF	4,290
137	0.52	570	SE4100F	4,840

※上記は全てイラストになりますので、実際の色とは異なる場合がございます。

砂場シート/ネット

4方縫製及び、約1m間隔でハトメ穴付

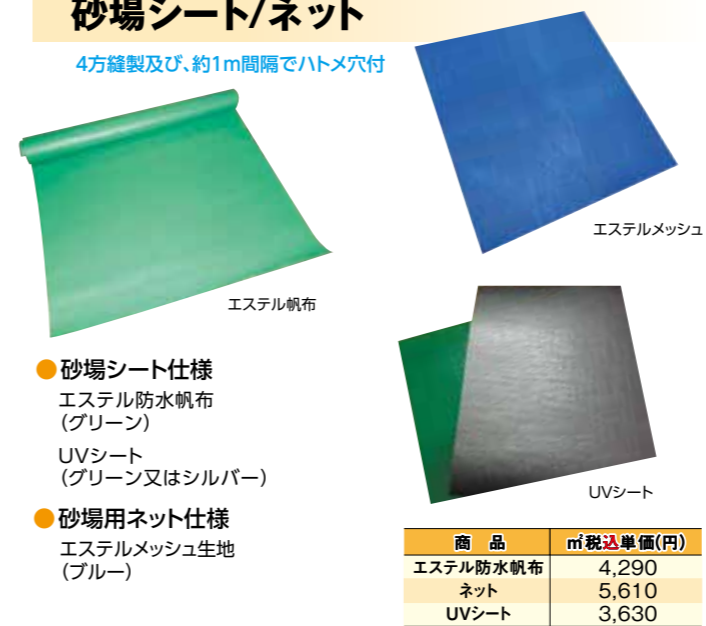

- 砂場シート仕様
エステル防水帆布(グリーン)
UVシート(グリーン又はシルバー)
- 砂場用ネット仕様
エステルメッシュ生地(ブルー)

商品	m ² 税込単価(円)
エステル防水帆布	4,290
ネット	5,610
UVシート	3,630

ゴムマット



- ゴムマット仕様
天然ゴム
色:黒
用途:ウエイトトレーニング機材下敷等

サイズ(cm)	品番	税込価格(円)
100×200×0.5	GO-MAT01	25,850
100×200×1	GO-MAT02	49,280
100×300×1	GO-MAT03	69,740

別注サイズ可能です。お気軽にお問い合わせ下さい。

防風ネット



風抜きは別途追加見積となります。

- 防風ネット仕様
ポリエチレンラッセル、1mm目、結束紐付

サイズ(cm)	品番	税込価格(円)
180×1000	B-Net001	47,410

上記以外のサイズにつきましては別途お見積り致します。

キッズコーナー

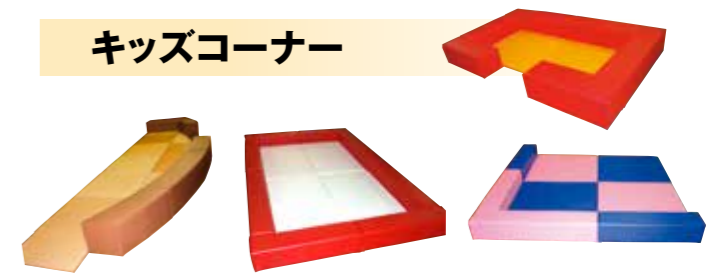

- 外被仕様
ビニルレザー(120色)
(抗菌)・耐光、難燃
防汚加工
- 芯材仕様
合成スポンジ
ウレタンフォーム
合板積層構造
- その他
マジックテープ仕様

商品	サイズ(mm)	品番	税込価格(円)
マット	900×900×40	KID0201	30,140
	900×900×50	KID0211	33,660
コーナー	200×200×900	KID0101	23,540
	200×200×1100	KID0102	28,600
	300×300×300	KID1104	20,350
	300×300×900	KID1101	40,150
	300×300×1200	KID1102	63,580

上記以外の別注製作も行っております。お気軽にお問い合わせ下さい。

アルミひな段 / ステージ

設置例

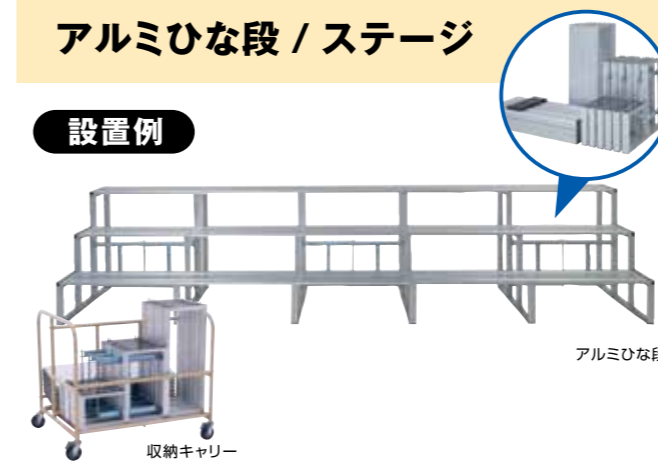

商品	サイズ 幅×奥行×高さ(mm)	品番	税込価格(円)
1段42型5連セットD300	4550×300×420	NH-15S40	276,320
1段42型5連セットD400	4550×400×420	NH-15W40	336,710
2段5連セットD300	4550×600×620	NH-25S	548,790
2段5連セットD400	4550×800×620	NH-25W	666,930
3段5連セットD300	4550×900×920	NH-35S	790,020
3段5連セットD400	4550×1200×920	NH-35W	962,830
収納キャリアー	990×830×858	NH-SC	153,450



商品	サイズ 幅×奥行×高さ(mm)	品番	税込価格(円)
ステージ脚部H900	950×900×900	NP-SH90	187,110
ステージ天板D900	900×900×20	NP-SD90	63,470
エンドキャップ900	900×25×20	NP-SE90	10,450
ステップ3段型	950×900×675	NP-SS3	25,960
収納キャリアー600	1100×649×939	NSC-60	184,910

ステージはサイズ等お教え頂けると、図面及び、見積ご提示致します。